

# Manual del Operador



**TANKER  
MAGNU  
20.000  
25.000  
30.000**



¡Felicitaciones!

Usted acaba de adquirir un producto que es el resultado de más de 4 décadas de experiencia en transporte de granos, con pleno éxito.

Los Tankers 20.000, 25.000 y 30.000 atienden sus necesidades de transferencia y transporte de granos con alto rendimiento, economía y facilidad de operación.

Para obtener mayor productividad y rentabilidad es necesario que su equipo de cosecha trabaje de forma continua. Con esta visión, se desarrolló la línea Tanker Magnu 20.000, 25.000 y 30.000, en las versiones desmontables de acero al carbono y acero inoxidable.

Todo el equipo desarrollado por Jan es probado exhaustivamente en el campo, con el fin de atender sus exigencias. De esta manera, el presente Manual es un esfuerzo más de nuestra parte con el objetivo de garantizar su satisfacción con el producto, permitiendo que usted disfrute, de forma práctica y eficiente, de todos los beneficios que el Tanker ofrece.

Además, el presente manual proporciona instrucciones para el correcto mantenimiento preventivo y conservación del equipo, además de instrucciones sobre cómo proceder cuando sea necesaria la Asistencia Técnica. También se proporcionan informaciones sobre el tubo de descarga tipo Multiuso, accesorio puesto a su disposición para facilitar el manejo y la transferencia de fertilizantes, semillas y granulados.

Antes de operar el Tanker por primera vez, lea atentamente todas las recomendaciones de seguridad.

Nuestro esfuerzo no termina ahí, ya que contamos con un Departamento de Asistencia Técnica siempre listo para atenderle: consulte el capítulo 9.

Consúltenos siempre que sea necesario.

IMPLEMENTOS AGRICOLAS JAN S/A



<b>1 - Introducción.....</b>	<b>3</b>
<b>2 - Seguridad y medio ambiente .....</b>	<b>7</b>
2.1 - Símbolos de advertencia empleados en este manual .....	7
2.2 - Adhesivos de seguridad del Tanker.....	8
2.3 - Ítems de seguridad presentes en el implemento .....	10
2.4 - Equipos de Protección Personal (EPP) recomendados.....	11
2.5 - Seguridad en general y preservación del implemento .....	11
2.6 - Seguridad en la operación.....	13
2.7 - Transporte y desplazamiento del implemento .....	19
2.8 - Seguridad en el mantenimiento.....	24
2.9 - Definición de responsabilidades .....	26
2.10 - Procedimientos para situaciones de emergencia .....	28
<b>3 - Conozca su Tanker .....</b>	<b>29</b>
3.1 - Aplicación del Tanker prevista en el proyecto.....	29
3.2 - Convención lado izquierdo / lado derecho .....	29
3.3 - Identificación del Tanker (número de serie) .....	30
3.4 - Versiones disponibles.....	31
3.5 - Identificación de componentes .....	32
3.6 - Especificaciones Técnicas .....	35
3.7 - Dimensiones.....	36
3.8 - Diagrama hidráulico.....	38
3.9 - Diagrama eléctrico .....	39
3.10 - Accesorios opcionales y variables.....	40
3.11 - Ítems sueltos que acompañan el Tanker .....	43
3.12 - Estimación de vida útil y desmantelamiento .....	44
<b>4 - Montaje del Tanker.....</b>	<b>45</b>
4.1 - Montaje del cabezal.....	45
4.2 - Montaje del eje trasero .....	46
4.3 - Montaje de los cubos y rodados.....	46
4.4 - Montaje del pie de apoyo trasero.....	48
4.5 - Montaje del soporte del tubo de descarga .....	48
4.6 - Montaje del cilindro hidráulico del tubo de descarga .....	49
4.7 - Instalación de los cardanes.....	49
<b>5 - Enganche del Tanker al tractor y preparación.....</b>	<b>50</b>
5.1 - Enganche del Tanker en la barra de tiro .....	50
5.2 - Montaje, ajustes y ángulo de trabajo del cardán.....	52
5.3 - Conexión de las mangueras hidráulicas .....	53
5.4 - Conexión eléctrica .....	54



<b>6 - Utilización del Tanker.....</b>	<b>56</b>
6.1 - Utilización de la toma de potencia .....	56
6.2 - Carga del Tanker .....	57
6.3 - Descarga del Tanker: formas y procedimientos .....	58
6.4 - Uso del sistema de enlonado Lona Fácil (opcional).....	62
6.5 - Uso del kit de combate contra incendios (opcional) .....	64
6.6 - Uso del freno hidráulico (opcional) .....	66
6.7 - Kit de embrague electromagnético (opcional) .....	67
6.8 - Kit AgroBartt (opcional) .....	68
<b>7 - Instrucciones de mantenimiento .....</b>	<b>69</b>
7.1 - Plan de mantenimiento periódico .....	69
7.2 - Lubricación con grasa (diariamente) .....	69
7.3 - Lubricación de las cajas de transmisión y de selección de la rotación .....	71
7.4 - Calibración de los neumáticos .....	73
7.5 - Ajuste del embrague electromagnético (si está equipado).....	73
7.6 - Ajuste de la convergencia .....	75
7.7 - Mantenimiento de los cubos de rueda .....	76
7.8 - Remoción e instalación de las ruedas.....	78
7.9 - Limpieza y conservación del Tanker.....	79
7.10 - Repuestos recomendados para el stock.....	82
<b>8 - Diagnóstico de anomalías y posibles soluciones.....</b>	<b>83</b>
<b>9 - Asistencia Técnica .....</b>	<b>84</b>
9.1 - Repuestos .....	84
9.2 - Términos de Garantía Jan.....	85





## NOTAS:

- *Debido a la política de mejora continua de sus productos, Jan se reserva el derecho de realizar cambios y perfeccionamientos sin que ello implique ninguna obligación con respecto a productos fabricados anteriormente. Por tal razón, el contenido de este manual se encuentra actualizado hasta la fecha de su impresión y puede por lo tanto sufrir alteraciones sin previo aviso.*
- *El objetivo del presente manual es proporcionar instrucciones que abarcan el implemento/máquina completo, con accesorios y variaciones. Por lo tanto, no asume responsabilidad en lo que se refiere a la configuración del implemento adquirido, es decir: algunos ítems descritos en este manual pueden no estar presentes en su implemento/máquina.*
- *Algunas ilustraciones pueden mostrar detalles ligeramente diferentes a los encontrados en su implemento/máquina, por haber sido obtenidas de máquinas prototipo, sin que ello implique perjuicio en la comprensión de las instrucciones.*
- *Algunas figuras mostradas en este manual fueron obtenidas con la retirada de protecciones del implemento/máquina, para facilitar su identificación. Sin embargo, nunca opere el Tanker sin dichas protecciones.*
- *Trabaje respetando la naturaleza: no deseche residuos, aceites, filtros, baterías, combustibles y otros contaminantes en el medio ambiente. Estas prácticas perjudican su salud, la de su familia e incluso a las generaciones futuras. Destine los productos usados al reciclaje adecuado. La naturaleza se lo agradece.*



Aunque sabemos que la seguridad es, ante todo, una cuestión de concientización y sentido común, presentamos en este manual una serie de precauciones que se deben tomar en el uso del Tanker Magnu.

Recuerde: toda máquina tiene capacidades y limitaciones de uso. Para su seguridad, no abuse de las mismas.

Advertimos que no es posible enumerar aquí todas las situaciones de riesgo involucradas en el montaje, la operación y el mantenimiento del equipo y, como ya se mencionó anteriormente, es necesario usar el sentido común.



### **NOTA:**

*Además de las recomendaciones de seguridad aquí citadas, observe también las recomendaciones del Manual de su tractor.*

## 2.1 - Símbolos de advertencia empleados en este manual



### **NOTA:**

*El símbolo al lado y la palabra "NOTA" indican puntos de especial interés para una operación y mantenimiento más eficientes. El incumplimiento de estas recomendaciones puede ocasionar pérdida de rendimiento, disminución de la vida útil o daños leves a la máquina y riesgos indirectos para su seguridad, además de la pérdida de la garantía de fábrica.*



### **IMPORTANTE:**

*El símbolo al lado y la palabra "IMPORTANTE" se utilizan para resaltar instrucciones y/o procedimientos especiales que, de no ser observados, pueden resultar en desgaste prematuro de la máquina y riesgo de lesiones corporales leves a moderadas, además de la pérdida de la garantía de fábrica.*



### **¡ATENCIÓN!**

*El símbolo al lado y la palabra "ATENCIÓN" identifican instrucciones que, de no ser observadas, representan riesgo de accidentes con lesiones corporales graves e incluso la muerte, además de daños severos o pérdida total del equipo, además de la pérdida de la garantía de fábrica.*

### 2.2 - Adhesivos de seguridad del Tanker

El Tanker posee adhesivos que contienen los principales cuidados de seguridad relacionados con el uso del equipo.

Mantenga siempre los adhesivos en buen estado. En caso de daños o repintado del Tanker, estos pueden adquirirse como pieza de reposición: basta solicitarlos mediante el código existente en la esquina inferior derecha de los adhesivos.



Código: 74141077 - Franja reflectante para mejor visibilidad.



Código: 74121041 - No se recomienda trabajar con la máquina desacoplada de la barra de tracción del tractor.



Código: 74094004 - Realizar el reapriete de los pernos periódicamente.



Código: 74031122 - No se acerque al eje cardán con la máquina en funcionamiento.

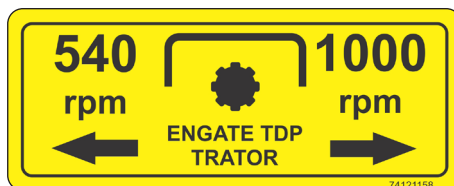

Código: 74121158 - Selección del régimen de la TDF del tractor.



Código: 74074076 - Aliviar la presión del sistema hidráulico antes de realizar cualquier mantenimiento.



Código: 74074074 - Cambiar el aceite después de las primeras treinta horas de trabajo.



Código: 74121155 - No abrir la tapa de inspección con la máquina en funcionamiento.



Código: 74121081 - No abra el tubo de descarga al trabajar cerca de redes eléctricas.

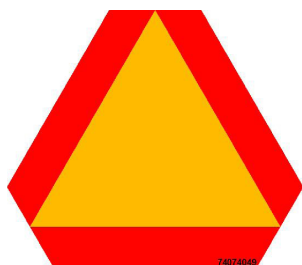

Código: 74074049 - Señalizador de vehículo lento.



Código: 74011012 - Engrasar diariamente.

## 2.3 - Ítems de seguridad presentes en el implemento

La máquina posee diversos ítems de seguridad, tales como protecciones y adhesivos (ver ítem 2.2). El uso correcto de los mismos es esencial para la operación del Tanker.



### NOTA:

Las imágenes identifican las protecciones en posición de operación. Consulte los ítems 2.7 y 6.3 sobre la utilización en las posiciones de Transporte y Operación.

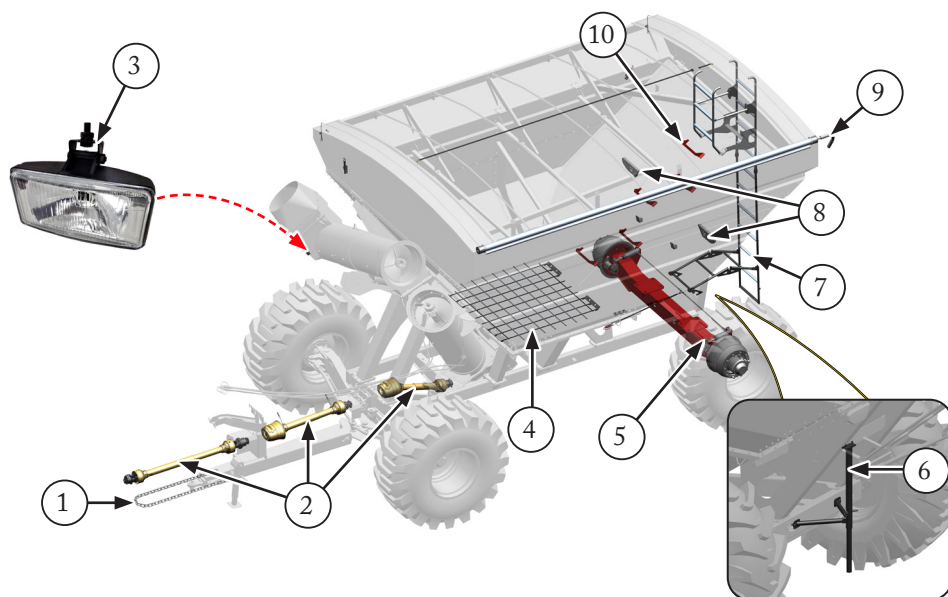

1. Cadena de seguridad: previene el desacople accidental del Tanker de la barra de tracción del tractor.
2. Protección de los ejes cardán.
3. Luz del tubo de descarga.
4. Rejilla en el fondo del depósito del Tanker: evita la caída de personas y objetos en la entrada del helicoides transportador.
5. Eje con freno hidráulico (opcional).
6. Pie de apoyo: presente solo en el modelo Tanker Magnu 20.000 con un eje. Está ubicada en la sección trasera de la máquina.
7. Escalera trasera (interna y externa): garantiza el acceso seguro al interior del depósito.
8. Sistema de iluminación: la máquina posee luces en la sección trasera, una en cada extremo del depósito, para garantizar una correcta señalización e iluminación.

9. Sistema Lona Fácil.
10. Escalones de acceso en el interior del depósito.

## 2.4 - Equipos de Protección Personal (EPP) recomendados

Todos los involucrados en la operación y/o mantenimiento deben utilizar los EPP recomendados al lado:



### **NOTA:**

*Otros equipos de protección personal podrán ser necesarios o exigidos, conforme a las particularidades de la aplicación del equipo.*

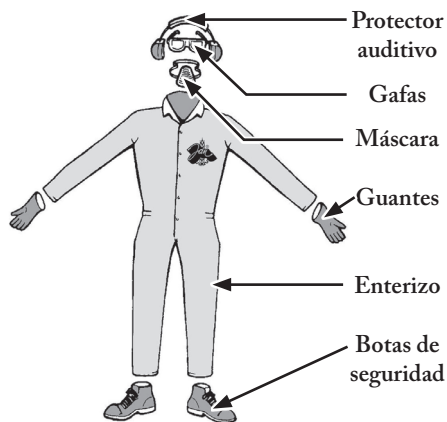

## 2.5 - Seguridad en general y preservación del implemento

Jan valora la seguridad de quienes utilizan sus productos.

Este manual contiene orientaciones esenciales que deben ser leídas y comprendidas con atención. Es responsabilidad del propietario del equipo conocer los procedimientos de operación y los riesgos asociados a su uso.



*¡Lea atentamente este manual!*

*La no lectura de este manual puede resultar en accidentes graves.*



*¡Este implemento posee partes móviles! Acercarse o interferir con ellas puede causar lesiones graves e incluso amputación de miembros o la muerte.*

- Además de las orientaciones de seguridad presentadas en este documento, siga también las instrucciones del manual de su tractor.
- Verifique si el tractor posee la capacidad adecuada para operar el Tanker; consulte los requisitos en Especificaciones técnicas, ítem 3.6.
- Nunca utilice el equipo si percibe cualquier señal de falla estructural, hidráulica o de transmisión.



- Ante cualquier duda o sospecha, interrumpa inmediatamente la actividad e informe al responsable o entre en contacto con el Postventa Jan: ver capítulo 9.
- Las personas en capacitación solo pueden operar o auxiliar en el uso del implemento cuando estén debidamente supervisadas y orientadas por profesionales capacitados y experimentados.
- Este manual debe permanecer accesible y ser conocido por todos los involucrados en la operación.
- Utilice los EPP indicados en el ítem 2.4.
- Evite ropa suelta y mantenga el cabello largo recogido.
- Retire adornos como relojes, aretes, anillos, cadenas y similares al trabajar con el implemento.
- No opere el implemento si está cansado, bajo estrés o bajo el efecto de alcohol, drogas o determinados medicamentos.
- No fume al operar o permanecer cerca del implemento.
- Apague el motor del tractor antes de realizar cualquier actividad de ajuste, mantenimiento u otra intervención en el Tanker.
- Asegúrese de conocer correctamente los procedimientos de operación y mantenimiento del equipo. Antes del primer uso, presente este manual e instruya a los operadores.
- Jamás permita que personas no habilitadas operen el Tanker o el tractor.
- Mantenga a niños y curiosos alejados durante la operación, maniobras o acoplamiento del implemento.
- No permita que personas permanezcan sobre, alrededor o dentro del Tanker. Esto solo está permitido con el equipo detenido, motor apagado y adoptando todas las medidas para evitar caídas y accidentes.
- Mantenga siempre el implemento en buenas condiciones de uso.
- Antes de iniciar el desplazamiento, confirme que no haya personas, animales, objetos u obstáculos en el recorrido.
- Respete todas las orientaciones contenidas en los adhesivos de seguridad fijados en el implemento.
- Realice la limpieza adecuada del implemento.

## 2.6 - Seguridad en la operación



### **IMPORTANTE:**

*Prevéngase contra obstáculos y riesgos de accidentes: siempre desacople el Tanker en un lugar plano y nivelado, calzando las ruedas con cuñas adecuadas para garantizar su completa inmovilización.*

### **A) Cuidados generales**

- Solo cargue y descargue el Tanker con este acoplado al tractor.
- Opere el implemento únicamente con todos los componentes de protección debidamente instalados.
- No transporte personas durante el trabajo y el desplazamiento.
- Al realizar curvas cerradas, desconecte la toma de fuerza (TDF) y asegúrese de que los neumáticos traseros del tractor no interfieran con el cabezal del Tanker.
- Al operar con el implemento, mantenga el gato (1) y el pie de apoyo (2)\* fuera del contacto con el suelo.

*OBS.: Solo modelo 20.000 con 1 eje\**

- Solo permita que personas involucradas con la operación se acerquen al equipo.
- Asegúrese de que las tuercas de fijación de las ruedas estén siempre bien apretadas.
- Al trabajar, especialmente en terrenos inclinados, extreme la atención para mantener la firmeza y la estabilidad en la conducción del tractor y del implemento, adoptando velocidades adecuadas para cada situación.

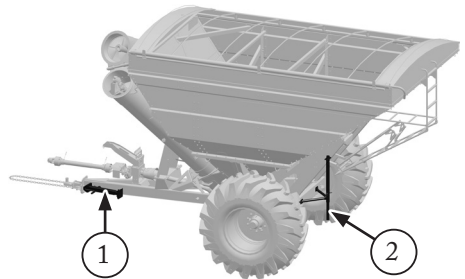

## B) Cuidados en el acoplamiento y desacoplamiento del Tanker

- Asegúrese de que la barra de tracción del tractor esté dimensionada para el tamaño y peso del Tanker cargado: ¡una barra muy delgada y larga no soportará el peso del implemento transmitido por el cabezal de enganche!
- Utilice un pasador de enganche (1) adecuado e instale siempre una traba (2).
- Realice las maniobras del tractor utilizando marcha lenta y no permita que personas se acerquen al implemento ni que permanezcan entre el tractor y el equipo.
- Siempre desacople el Tanker en un lugar plano y nivelado. Además de facilitar el procedimiento, también hace que el acoplamiento sea más fácil y seguro.
- Antes de desacoplar, asegúrese de que el Tanker quedará inmóvil. En caso de duda, utilice cuñas adecuadas para calzar las ruedas.
- Utilice el gato (3) correctamente, instalando siempre el pasador de bloqueo (4) y un pasador de seguridad en el mismo en ambas posiciones: descanso y transporte.
- Al enganchar el Tanker al tractor, conecte siempre la cadena de seguridad (5) en algún punto estructural, como por ejemplo, en el soporte de la barra de tiro.
- Nunca desplace el tractor con el gato bajado (posición descanso).

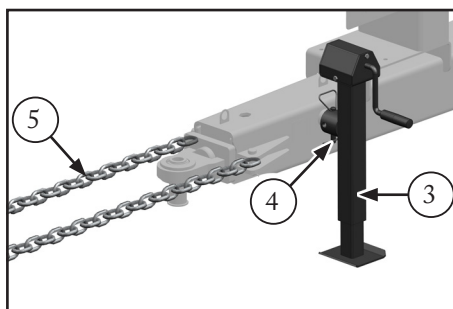
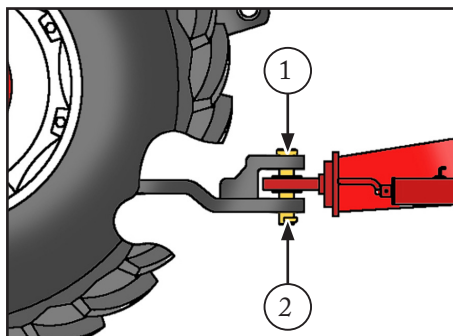

**C) Depósito y escalera:**
**Para abrir y cerrar la escalera:**

- a) Doble el conjunto retráctil (1) de la escalera.
  - b) Enganche los ganchos (2) en los pines laterales de la escalera. Sujétese siempre con ambas manos y utilice los EPP adecuados.
- Sujétese siempre con ambas manos a la escalera (3) y utilice los EPP adecuados.
  - El interior del depósito es liso, pudiendo causar resbalones y lesiones. Para evitar esto, utilice la escalera interna (4) y los peldaños (5) existentes para esta finalidad.
  - Jamás ingrese al depósito con el tubo de descarga en operación.

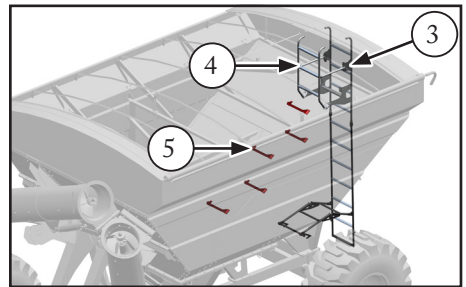
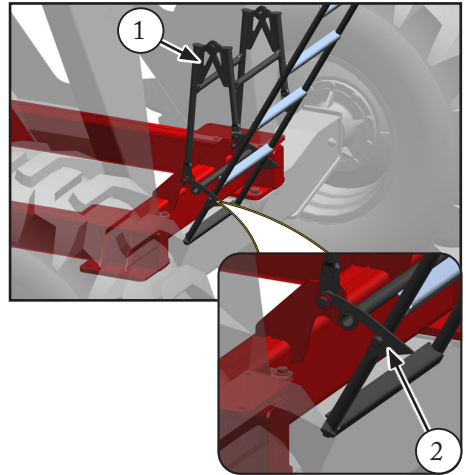
**D) Uso del pie de apoyo**



**¡ATENCIÓN!**

**¡Tanker 20.000 con eje único!**

*Cuando el Tanker esté desenganchado del tractor (apoyado solamente en el pie de apoyo de la lanza) y/o posicionado en terreno blando, utilice el pie de apoyo (1).*

*Si es necesario, coloque una tabla debajo del pie de apoyo para que esta no se hunda en el suelo.*

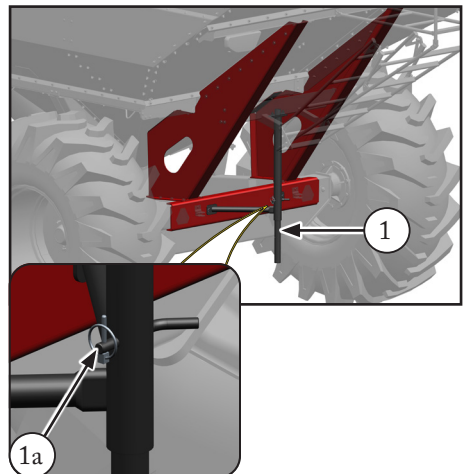
*Trabe el pie (1) correctamente, instalando el pasador (1a). ¡El uso incorrecto - o la no utilización - del pie de apoyo (1) puede causar el levantamiento de la parte delantera del Tanker!*



### E) Toma de Fuerza (TDF) y componentes giratorios

- Al realizar curvas cerradas, desconecte la toma de fuerza y asegúrese de que los neumáticos traseros del tractor no interfieran con el cabezal del Tanker.
- Nunca se acerque al cardán ni a componentes en movimiento.
- No use cabello suelto y/o ropa holgada al operar máquinas.
- Solo acople el eje cardán al eje de la toma de fuerza con el motor apagado.
- Al acoplar el cardán por primera vez, verifique si su longitud es adecuada: ver ítem 5.2.
- No encienda ni apague el motor con la toma de fuerza accionada.
- Nunca exceda el ángulo de 30° del cardán en funcionamiento.

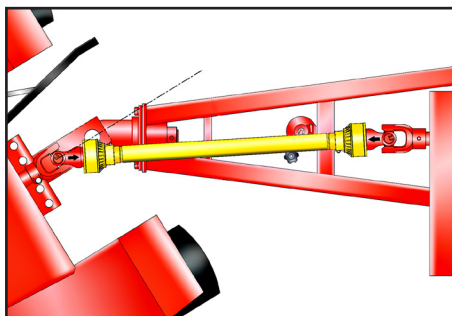

### F) Tubo de descarga

- Al abrir el tubo, asegúrese de que haya espacio suficiente para ello, es decir, sin riesgo de interferencias ni daños al tubo.
- Al abrir el tubo, no permita que las personas se acerquen, especialmente al punto de unión - imagen al lado: existe riesgo de amputación de las partes del cuerpo alcanzadas.
- Cierre siempre (pliegue) el tubo de descarga para el transporte del Tanker, abriéndolo únicamente para realizar la descarga de granos.



Este cuidado es importante para:

- Evitar el riesgo de interferencia del tubo abierto con obstáculos como árboles, construcciones y líneas de transmisión.
- Fisuras entre el tubo de descarga y el Tanker.



**¡ATENCIÓN!**

**¡Riesgo de vuelco!**

*Al descargar el Tanker, asegúrese de que el mismo se encuentre nivelado.*

*Si el terreno presenta alguna inclinación, el tubo de descarga debe estar orientado hacia el lado de la pendiente ascendente, es decir, hacia el lado más alto.*

*Sin embargo, recomendamos que la descarga solo se realice en lugares con menos de 15° de inclinación.*



### G) Relación entre Tanker x tractor:

- Lea las reglas de seguridad del Manual del tractor, sobre todos los cuidados inherentes al mismo.
- Especialmente al trabajar en terrenos inclinados, tome todas las precauciones para mantener la firmeza y la estabilidad direccional del tractor, tales como:
  - Solo arrastre el Tanker cargado con un tractor debidamente dimensionado. Un tractor demasiado liviano o con potencia insuficiente puede perder el control.
  - Utilice el lastre correcto para el eje delantero y trasero del tractor.
  - Siempre una los pedales de freno, con el seguro de unión (1).
  - Mantener una velocidad compatible con las condiciones de cada situación. En descensos, utilice siempre la misma marcha que usaría para subir.



Imagen válida solo como referencia

- No desplace el tractor en dirección lateral a las pendientes, sino en dirección perpendicular, es decir, desplace el tractor en sentido ascendente o descendente y no de lado.
- Al hacer curvas cerradas, desconecte la toma de fuerza y asegúrese de que los neumáticos traseros no interfieran con la lanza del Tanker.

### H) Seguridad con redes eléctricas

- Al transitar u operar cerca de redes eléctricas, observe siempre la altura entre el equipo y los cables de la red eléctrica. Verifique también la distancia lateral en relación con postes, torres y cables de sujeción.
- Las líneas de alta tensión requieren espacio adicional para garantizar operaciones seguras.
- En caso de duda sobre las distancias seguras, consulte a la empresa de energía local o a las autoridades competentes.
- Antes de pasar por debajo de cables eléctricos, verifique si hay componentes elevados o extendidos en el equipo.
- Retraiga o baje cualquier parte elevada antes de continuar el desplazamiento.
- Nunca estacione el equipo bajo o cerca de redes eléctricas.
- Al encontrar un cable caído, no se acerque e impida que otras personas lo hagan.
- Avise inmediatamente a la empresa responsable de la red eléctrica.

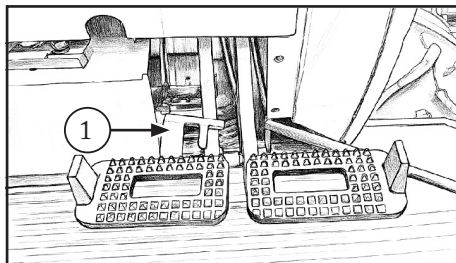
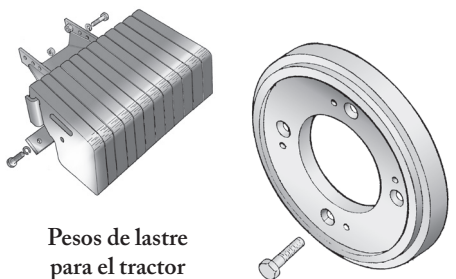
### Orientaciones

En caso de contacto con cables energizados, siga estrictamente las orientaciones a continuación:

- Detenga el equipo inmediatamente y apague el motor.
- Evalúe si es posible dejar el equipo sin tocar los cables.
- Si no es seguro, permanezca en el equipo y solicite ayuda.
- No toque el cable caído ni ningún componente metálico en contacto con la red.



- No permita la aproximación de personas.
- Solo técnicos de la compañía eléctrica o bomberos pueden realizar procedimientos de rescate o liberación del equipo.
- Si dispone de teléfono, póngase en contacto con terceros, con la compañía eléctrica y/o con los bomberos.
- Si no dispone de teléfono, permanezca en el puesto de operación hasta la llegada de ayuda.

**En caso de incendio en el tractor u otra situación que imposibilite permanecer en el puesto de operación.**

Para salir del equipo con seguridad:



**¡ATENCIÓN!**

***Nunca toque el suelo y el equipo al mismo tiempo. ¡Este contacto simultáneo provoca una descarga eléctrica en el cuerpo que generalmente es fatal!***

- La única forma segura de abandonar el equipo es saltando hacia afuera:
  - Salte con los pies juntos.
  - Láncese hacia el lado opuesto al punto de contacto del equipo con la red eléctrica.
  - Después del salto, aléjese sin separar los pies (caminar en “pasos de conejo”) hasta alcanzar una distancia segura.
- Permita únicamente la aproximación de equipos de la compañía eléctrica y/o bomberos.

## **2.7 - Transporte y desplazamiento del implemento**

### **A) Desplazamiento en vías públicas**



**¡ATENCIÓN!**

***El desplazamiento del implemento acoplado al tractor no debe realizarse en vías públicas ni carreteras. Esta práctica debe limitarse al interior de propiedades y zonas rurales.***

- Consulte al organismo de tránsito sobre las normas vigentes en su región, respecto a la eventual posibilidad de desplazar el Tanker con tractor en determinados tramos de carretera.
- Solicite orientaciones, autorización y procedimientos por escrito.

- En los lugares y situaciones en que el desplazamiento esté autorizado, siga los siguientes cuidados:
- Solo operadores debidamente habilitados deben conducir el tractor, cumpliendo con los requisitos de la categoría de licencia.
- En vías planas, no exceda la velocidad de:
  - 20 km/h, con el depósito cargado.
  - 30 km/h, con el depósito descargado.
- En caminos irregulares, reduzca la velocidad lo suficiente para garantizar la seguridad.
- Infórmese sobre los dispositivos de seguridad obligatorios, como el adhesivo SMV (1), luces y faros, indicadores de dirección (intermitentes), entre otros.
- El adhesivo SMV se instala en la parte trasera del Tanker. El tractor, por su parte, debe contar con su propio señalizador SMV.
- Mantenga los pedales de freno (2) trabados entre sí durante todo el recorrido, garantizando un frenado uniforme en las dos ruedas. Antes de ingresar a la vía, verifique si los frenos, faros, luces y luces de giro funcionan correctamente.
- Conduzca el tractor siempre por el lado adecuado de la vía.
- Active las luces de emergencia.
- Incluso durante el día, mantenga los faros encendidos.



Imagen válida solo como referencia

### B) Transporte con camión



Modelo 20.000 con un eje

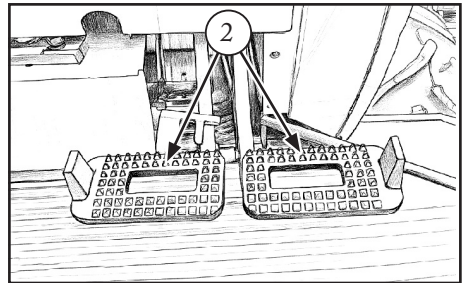
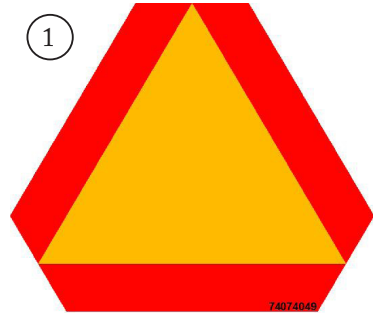
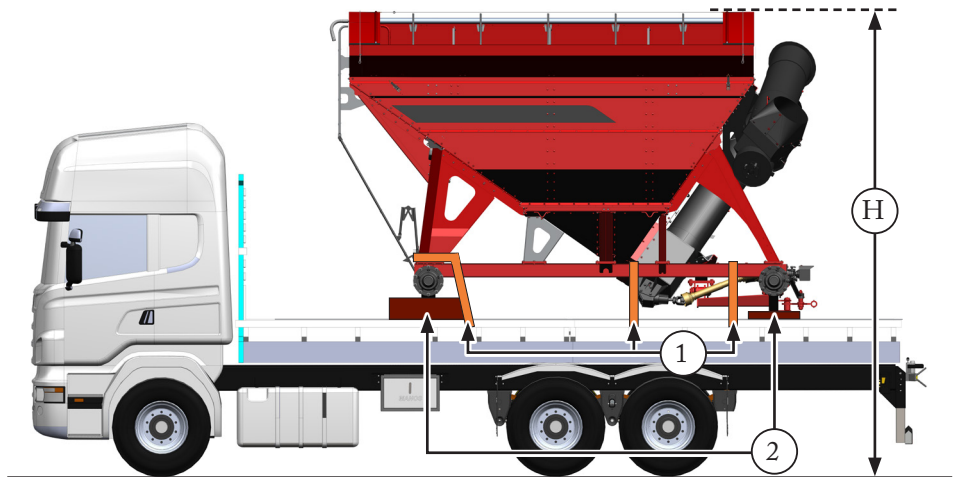

Modelos 20.000, 25.000 y 30.000 con dos ejes

- Para trasladar el Tanker en largas distancias o por vías públicas, se recomienda el transporte en camión, por ser el método más seguro. Aun así, este procedimiento debe cumplir con las exigencias previstas en la Legislación de Tránsito vigente.

- La carga del implemento en el camión debe realizarse mediante izado, a través de las 4 asas ubicadas dentro del depósito.



### **IMPORTANTE:**

*No deben utilizarse carretillas elevadoras ni grúas para la manipulación del Tanker.*

- El transporte debe ser realizado exclusivamente por profesionales habilitados en este tipo de operación y utilizando un camión debidamente dimensionado para la carga.
- Cada cinta o cable (1) debe tener una capacidad de tracción dos veces superior al peso total del Tanker y debe estar equipado con trinquete para garantizar total firmeza durante el transporte.
- Para los modelos de Tanker con dos ejes, deben utilizarse calzos de madera (2) en los extremos de los ejes delantero y trasero.
- Verifique el límite de altura (H) permitido, medido en el punto más elevado del Tanker.
- Al pasar bajo viaductos, observe la indicación de la altura libre disponible. Preste especial atención al pasar cerca de árboles, redes eléctricas, etc.
- Mantenga las mangueras hidráulicas debidamente enrolladas y sujetas para evitar que se suelten y generen riesgos a otros vehículos o personas en la vía.
- Asegúrese de que ningún componente o parte de la máquina quede suelto sobre la carrocería.
- Para el modelo Tanker Magnu 20.000 con un eje, el tubo de descarga delantero debe estar recogido, el conjunto de ruedas retirado, el gato y la escalera deben estar en la posición de transporte y el eje cardán posterior fijado en el soporte. En los modelos con dos ejes, además de los demás elementos citados para el modelo 20.000 con un eje, también deben retirarse el eje trasero, los cubos delanteros y la lanza.
- En el caso de camión tipo plataforma, no es necesaria la retirada del conjunto de ruedas.
- El depósito debe estar vacío.
- La máquina debe ser posicionada y fijada completamente sobre la plataforma del camión, sin ninguna proyección lateral.
- Apoye la estructura del Tanker sobre el piso del camión.

- La fijación de la máquina debe realizarse con cintas (1) o cables de acero (en ambos lados de la máquina), anclados en los puntos estructurales: cabezal de enganche y extremos del eje, conforme indicado:

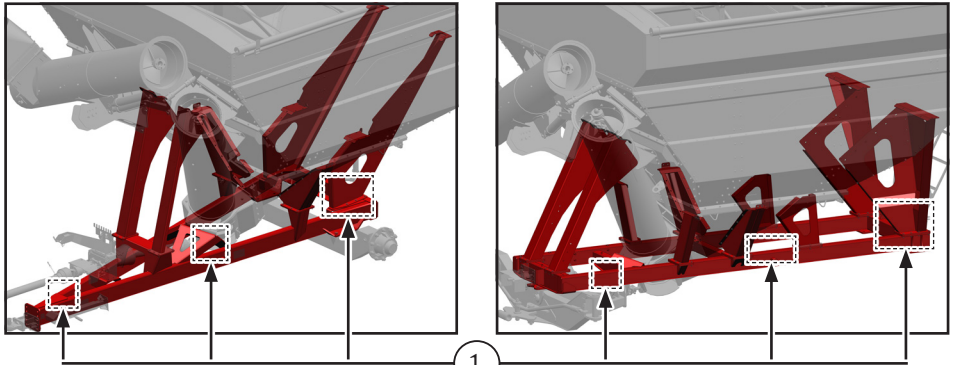

Modelo 20.000 con  
un eje

Modelos 20.000,  
25.000 y 30.000 con  
dos ejes

**IMPORTANTE:**

*La fijación del implemento debe realizarse exclusivamente en puntos estructurales y nunca en componentes móviles u otros que no tengan función estructural, bajo riesgo de causar daños graves.*

## 2.8 - Seguridad en el mantenimiento

- Si el tractor está acoplado al Tanker, apague siempre el motor antes de realizar cualquier mantenimiento o ajuste. Engrane una marcha baja, accione el freno de estacionamiento y retire la llave de encendido.
- Ubique el equipo en un lugar plano, nivelado y firme, garantizando un buen soporte para ejecutar los trabajos.
- Realice previamente la limpieza tanto del área de operación como del implemento.
- La presencia de aceites, grasas u otros residuos puede provocar resbalones y caídas.
- Adopte precauciones al manipular aceites y grasas, ya que estos productos contienen componentes químicos cancerígenos. Si hay contacto con los ojos o ingestión, busque atención médica inmediatamente.
- Al quitar una o más ruedas, nunca deje que el implemento apoyado únicamente en el gato; utilice calzos resistentes y estables bajo la estructura o el eje.
- Jamás permanezca bajo partes que estén suspendidas únicamente por un gato o por medios de izado. La seguridad en estos casos solo puede garantizarse mediante el uso de caballetes adecuados, debidamente dimensionados, estables y apoyados sobre superficies sólidas.

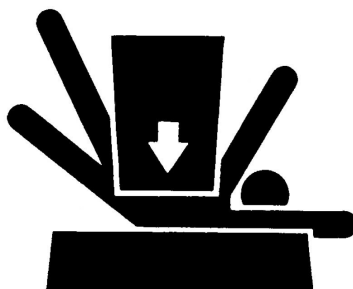

**Adopte las debidas precauciones  
contra incendios, tales como:**

- Mantenga un extintor siempre disponible en el área de trabajo.
- Mantenga el implemento y el entorno limpios, libres de aceite, grasa, paja o cualquier otro material inflamable.
- No fume mientras realiza las actividades.
- Si la iluminación es insuficiente, nunca utilice llama abierta para iluminar el lugar, ya que existe alto riesgo de incendio.
- Si es necesario acceder a partes elevadas del implemento, utilice escaleras o andamios adecuados, con resistencia apropiada, bien nivelados y firmemente apoyados.
- Nunca afloje conexiones hidráulicas en sistemas bajo presión: el chorro de aceite puede penetrar la piel y causar heridas, irritaciones o infecciones graves. En caso de accidente, busque asistencia médica inmediatamente.
- Antes de aplicar grasa en los engrasadores o retirar tapones de drenaje, nivel o llenado de aceite, realice la limpieza previa para evitar la entrada de suciedad.
- No encienda el tractor en un ambiente cerrado sin garantizar una ventilación adecuada mediante puertas y ventanas abiertas, ya que los gases de escape pueden causar intoxicaciones, desmayos e incluso la muerte.

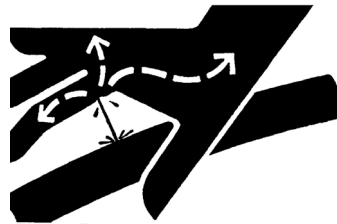

## 2.9 - Definición de responsabilidades

Según la NR-31 - Norma Reguladora de Seguridad y Salud en el Trabajo en la Agricultura, Ganadería, Silvicultura, Explotación Forestal y Acuicultura, además de las competencias y obligaciones de la Secretaría de Inspección del Trabajo (SIT), tanto el operador como el propietario tienen responsabilidades en la seguridad en el uso de máquinas.

Algunas de las disposiciones de la NR-31 se presentan a continuación:

### A) Responsabilidades de Jan Implementos Agrícolas S/A

- Asegurar que nuestros clientes estén plenamente satisfechos con los productos y servicios que ofrecemos.
- Proporcionar toda la información necesaria para que el cliente aproveche al máximo el rendimiento y la durabilidad del producto Jan.
- Suministrar al primer propietario todas las orientaciones esenciales para el funcionamiento ideal del equipo, ya sea de forma digital o presencial. En esta presentación, se transmiten diversas informaciones, incluyendo demostraciones de procedimientos que involucran todas las partes del implemento, además de detalles sobre operación, mantenimiento, condiciones de garantía y otros aspectos relevantes.



#### **¡ATENCIÓN!**

*Jan no se responsabiliza por consecuencias derivadas de:*

- *Modificaciones en las características originales del implemento, así como la instalación de accesorios no homologados por Jan.*
- *Daños al implemento o riesgos a la integridad física del operador resultantes de desconocimiento, desobediencia a las instrucciones de seguridad, impericia o negligencia.*
- *Operación o desplazamiento en áreas con inclinación excesiva, lateral o longitudinal, o en terrenos que no ofrezcan adherencia o sustentación adecuadas.*

**B) Responsabilidades del propietario y/o operador**

- El propietario, operador o no, es responsable de orientar y capacitar a sí mismo y a cualquier persona involucrada directa o indirectamente con el uso y mantenimiento del implemento.
- Cumplir y hacer cumplir todas las recomendaciones presentadas en los manuales de instrucciones.
- Guardar este manual en un lugar de fácil acceso para quien necesite consultarlo.
- Mantener el implemento y los manuales de instrucciones en buenas condiciones de conservación.
- Asegurar condiciones adecuadas de trabajo, higiene y confort, así como identificar y evaluar los riesgos a la seguridad y a la salud de los trabajadores.
- Proporcionar los Equipos de Protección Personal (EPP) necesarios y exigir su uso.
- Buscar información sobre prácticas de higiene, seguridad y salud en el trabajo.
- Incentivar e implementar mejoras continuas en el ambiente y en las condiciones de trabajo.
- Orientar a todos los involucrados en el uso del implemento sobre cuidados ambientales, riesgos y exigencias establecidas por la legislación laboral y ambiental vigente.
- Adoptar y cumplir las normas referentes a las formas seguras de realizar las actividades.

**C) Requisitos recomendados para el operador**

- Habilidades: conducir y operar equipos agrícolas.
- Capacidades: operación y conservación.
- Entrenamientos recomendados: capacitación para operación y mantenimiento de máquinas agrícolas.
- Para conducir equipos agrícolas en vías públicas, consulte la Legislación de Tránsito vigente en su región en cuanto a la autorización para esta práctica y, en caso de que esté permitida, verifique todos los prerrequisitos y condiciones, como categoría de la licencia, permisos específicos, entre otros.

## D) Responsabilidades ambientales

- Cualquier componente del implemento, así como fluidos y otros materiales, al ser sustituidos deben tener su disposición realizada de manera adecuada, conforme a lo previsto por la legislación aplicable en su región y a las orientaciones de los respectivos fabricantes.
- Preserve el medio ambiente, evitando contaminar el suelo, el aire y el agua.
- Para ello, realice la disposición correcta de las piezas contaminadas y demás elementos que sean reemplazados por desgaste o daños.
- En caso de que el envío para reciclaje no pueda realizarse inmediatamente, los residuos deben mantenerse en lugares apropiados hasta su recolección.

### Al sustituir piezas y aceites

- Almacene el aceite en recipientes cerrados, en un área seca, ventilada y fuera del alcance de niños o animales.
- Tan pronto como sea posible, entregue el material en estaciones de servicio o empresas especializadas en recolección y reciclaje.
- Guarde las piezas retiradas, como correas y mangueras, en cajas y envíelas a puntos de recolección adecuados.

## 2.10 - Procedimientos para situaciones de emergencia

Se consideran situaciones de emergencia:

- Incendio.
- Volcamiento del implemento.
- Contacto con red eléctrica: para esta circunstancia, proceda conforme lo indicado en el ítem 2.6 - H).

Siempre que ocurra cualquier situación que ponga en riesgo la seguridad de los involucrados en la operación, del equipo o incluso la posibilidad de que esto ocurra:

- Interrumpa completamente la operación, desconectando también la TDF (Toma de Fuerza) y apagando el tractor.
- Mantenga la calma y aléjese del lugar, si es posible.
- En caso de lesiones, preste los primeros auxilios.
- Antes de activar un servicio de emergencia, evite la aglomeración de personas y obtenga información sobre la víctima y sobre lo ocurrido.
- Contacte servicios de emergencia, como bomberos u hospitales.
- La persona involucrada debe recibir evaluación médica, incluso si aparenta estar bien físicamente.

Después de la condición de emergencia y antes de volver a operar, elimine la causa del problema ocurrido lo más rápido posible.



### 3.1 - Aplicación del Tanker prevista en el proyecto

El Tanker está destinado a la transferencia de granos y fertilizantes granulados. El producto es conducido hacia el tubo de descarga por gravedad.

Desde la base, el producto puede ser descargado por gravedad (caso de tolva de silos) o por el tubo de descarga, mediante la acción de un sinfín accionado por la TDF.

### 3.2 - Convención lado izquierdo / lado derecho

La definición de lado izquierdo y lado derecho considera el punto de vista de quien observa el implemento desde la sección trasera y/o se encuentre sentado en el asiento del operador del tractor.

Este criterio se sigue a lo largo de todo el manual para la descripción de los procedimientos y la ubicación de los componentes del Tanker.

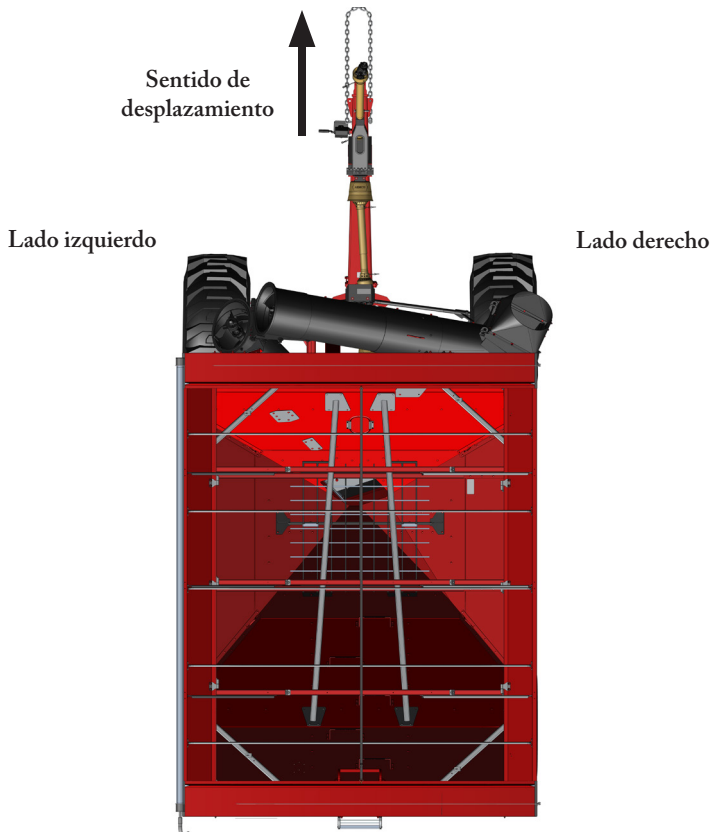

### 3.3 - Identificación del Tanker (número de serie)

El Tanker está identificado con un número de serie, el cual permite mantener registros precisos de eventuales modificaciones realizadas en los componentes y en las características constructivas del equipo.

El número de serie (1) está grabado en una placa fijada en la sección frontal de la estructura de la máquina en el modelo Tanker Magnu 20.000 con un eje y en la sección lateral de la estructura en los modelos Tanker Magnu 20.000, 25.000 y 30.000 con dos ejes.

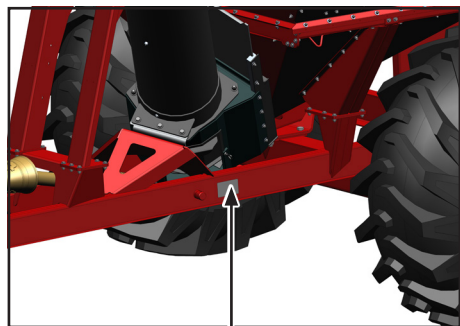

Modelo 20.000 con  
un eje

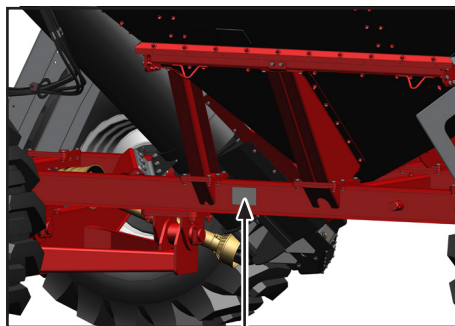

Modelos 20.000,  
25.000 y 30.000 con  
dos ejes



### 3.4 - Versiones disponibles

Con el objetivo de ofrecer una opción para cada necesidad, Jan ofrece la línea Tanker Magnu 20.000, 25.000 y 30.000 con variaciones en cuanto a la estructura, construcción y material del depósito:

1. Chapa de acero al carbono, desmontable, de un eje\*.
2. Chapa de acero inoxidable, desmontable, de un eje\*.

\*Versión con un eje disponible solo para el Tanker Magnu 20.000.

3. Chapa de acero al carbono, desmontable, de dos ejes.
4. Chapa de acero inoxidable, desmontable, de dos ejes.

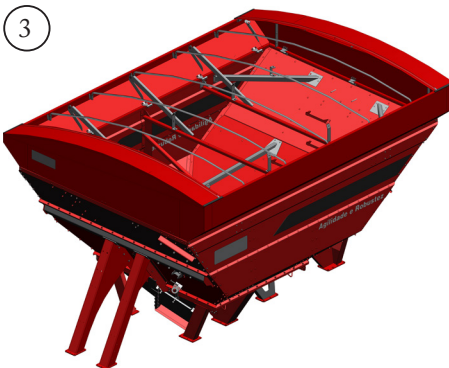
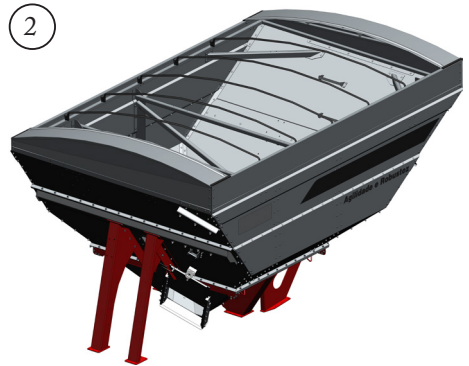
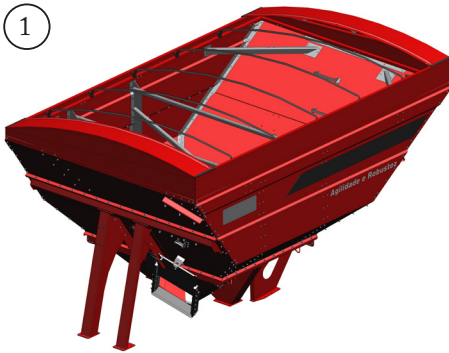

### 3.5 - Identificación de componentes

- Tolva (1): la capacidad volumétrica y la capacidad de carga varían de acuerdo con el modelo y el tipo de aplicación. Consulte las especificaciones técnicas, ítem 3.6.
- Arcos para soporte de lona (2): 5 unidades dispuestas a lo largo de la parte superior de la tolva.
- Rejilla de protección (3) para fertilizantes granulados (opcional): protege contra la entrada de impurezas en el depósito, causando obstrucciones en la salida de producto o posibles daños al sinfín descargador.

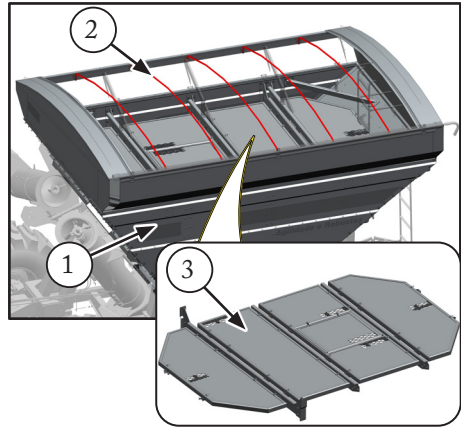

### Compuertas de descarga y formas de operación

Las compuertas de descarga (4 y 5) son del tipo “cassete” (gaveta) que se deslizan en guías de madera:

- La compuerta (4) es de control manual para regular el flujo de granos en la descarga por gravedad. La apertura de la compuerta también permite el acceso para limpieza y mantenimiento de la base del tubo de descarga.
- La compuerta (5) es controlada por el cilindro hidráulico (5a) desde la VCR (Válvula de Control Remoto) del tractor.

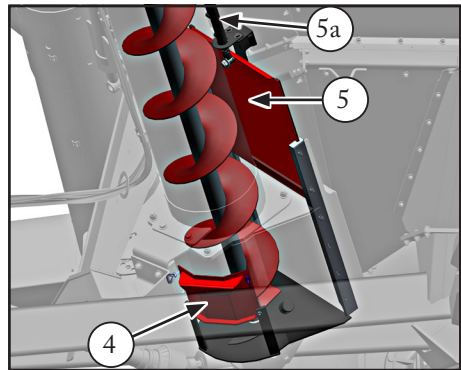

### Enganche al tractor

- Terminal de enganche (6): incluyen 2 bujes (6a) con diferentes diámetros para adaptar el enganche al perno.
- Pie-de-apoyo / gato mecánico (7), operado mediante manivela.

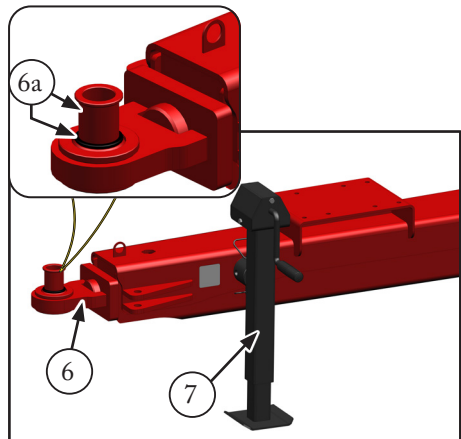

#### Opciones de tubo de descarga

- El tubo de descarga es articulado y el movimiento de apertura y cierre se realiza mediante el cilindro hidráulico (8a), desde la VCR del tractor.

- El accionamiento del tubo es mecánico, desde la TDF del tractor (a 540 o 1000 rpm), ejes cardán (8d) y caja de transmisión en baño de aceite (8e).

- El tubo de descarga (8) en la versión estándar está destinado exclusivamente a la descarga de granos.

Para ello se utiliza la boquilla de lona (8c) en el extremo.

- Como opción, el tubo (8) puede ser del tipo Multiuso.

En este caso, el tubo puede utilizarse para granos y también para fertilizantes granulados, cuya aplicación más común es el abastecimiento de sembradoras.

El tubo Multiuso está revestido internamente con un tubo plástico (8b), entre la hélice transportadora y el tubo metálico: el plástico proporciona menor fricción para el flujo de los fertilizantes.

- Si el tubo Multiuso se utiliza para granos, utilice la boca de lona (8c).

Para fertilizantes, retire la boca (8c) e instale el embudo (9) + manguera telescópica (10). Vea el ítem 6.3 sobre el cambio de estos componentes.

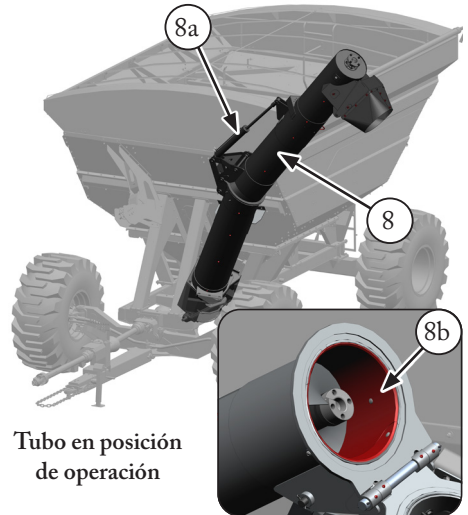

Tubo en posición de operación

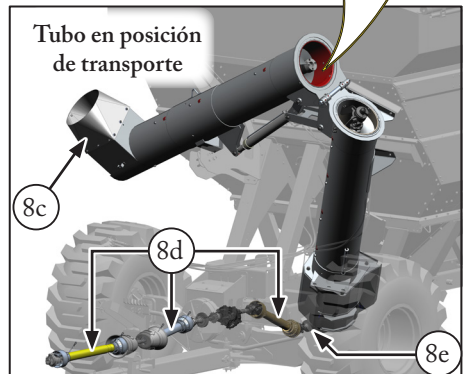

Tubo en posición de transporte

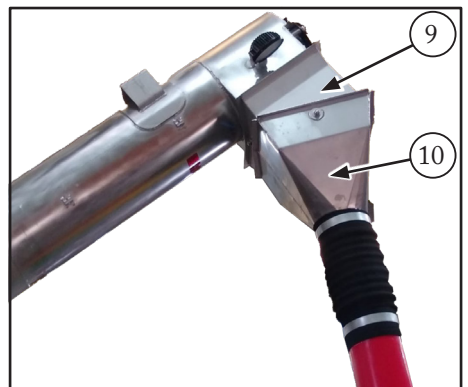

### Características funcionales del tubo de descarga de los Tanker 20.000 a 30.000

Tubo de descarga	Capacidad de carga (sacos/min)	Diámetro interior del tubo (mm)
Mecánico	200	Ø474,5
Multiuso		Ø400

Para obtener más información sobre las especificaciones técnicas, consulte el ítem 3.6.

- El tubo de descarga posee un mecanismo compensador (11) de resortes en el cojinete, en el extremo superior del tubo, con el objetivo de suavizar el encaje de las secciones del sinfín al cerrar el tubo.
- El farol (12) es estándar para ambos tipos de tubo de descarga.

*OBS.: Para ambos tipos de tubo, la descarga solo puede efectuarse con el tubo totalmente abierto.*

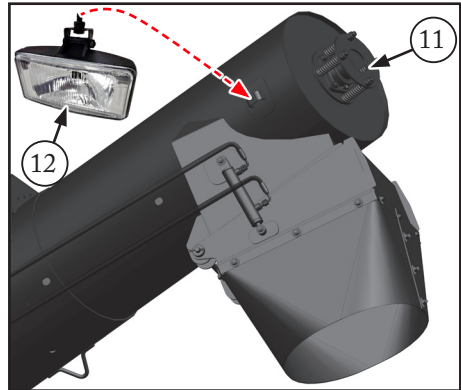

**3.6 - Especificaciones Técnicas**

Ítem / sistema	20.000	25.000	30.000
Versiones disponibles:	Acero al carbono desmontable de uno o dos ejes.	Acero al carbono desmontable de dos ejes.	
	Acero inox desmontable de uno o dos ejes.	Acero inox desmontable de dos ejes.	
Capacidad volumétrica (l):	20.000	25.000	30.000
Capacidad de carga máxima recomendada (kg):	15.000	18.750	22.500
Descarga frontal de la tolva:	Descarga por gravedad.		
	Tubo transportador tipo helicoidal.		
	El flujo de descarga es controlado por compuertas en chapas de acero con guías de madera.		
	Una de las compuertas es controlada de forma manual.		
	La otra compuerta es controlada por cilindro hidráulico, desde las válvulas auxiliares (control remoto - VCR) del tractor.		
Rotación de la TDF (rpm):	540 / 1000		
Potencia requerida (cv):	180 a 200		
Sistema de enganche - barra de tiro tipo:	Con cabezal. La barra debe ser del tipo Heavy Duty (Servicio Pesado).		
Peso que incide sobre la barra de tiro, con carga (kgf):	1.000 (solo en el modelo de un eje).	N/A.	N/A.
Peso vacío aproximado con neumáticos (kg):	4.846 (28.1-26 MB 39).	4.970 (28.1-26 MB 39).	5.104 (28.1-26 MB 39).

### 3.7 - Dimensiones

Ítem (mm)	20.000	25.000	30.000
A. Longitud total:	1 eje: 6.900	7.970	
	2 ejes: 7.970		
B. Altura:	1 eje: 3.800	3.941	4.000
	2 ejes: 3.712		
C. Altura de descarga:	1 eje: 4.260	4.340	
	2 ejes: 4.340		
D. Ancho - con tubo montado y cerrado:	1 eje: 3.900	4.160	
	2 ejes: 4.160		
E. Vía (distancia entre ruedas) - de acuerdo con el rodado:	2.990		
F. Despeje mínimo según el rodado:	1 eje: 500	370	
	2 ejes: 370		

OBS.: Dimensiones válidas considerando el uso de rodados estándar (28.1-26 MB 39).

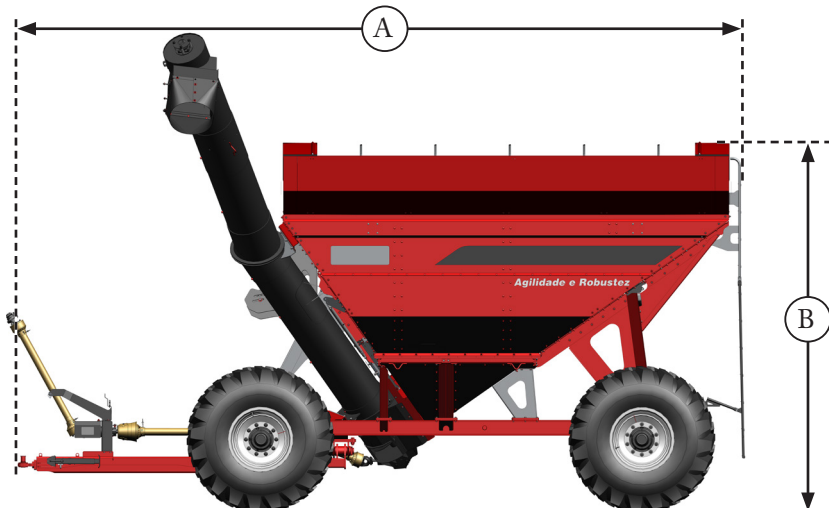

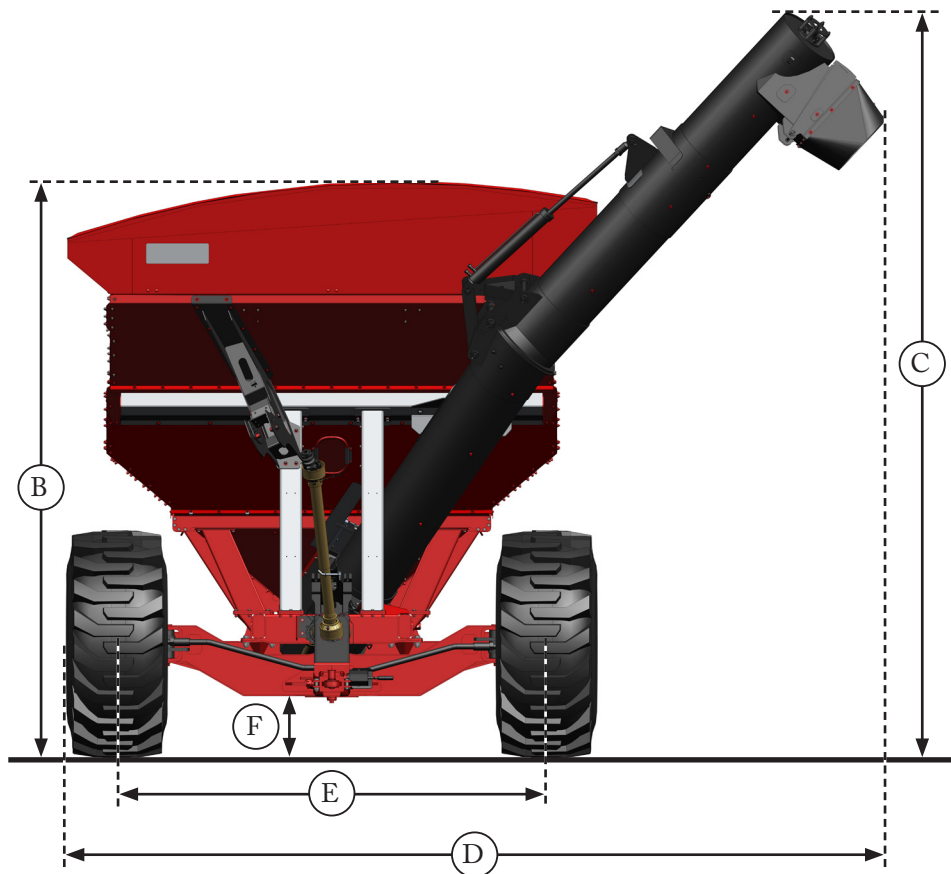

### 3.8 - Diagrama hidráulico

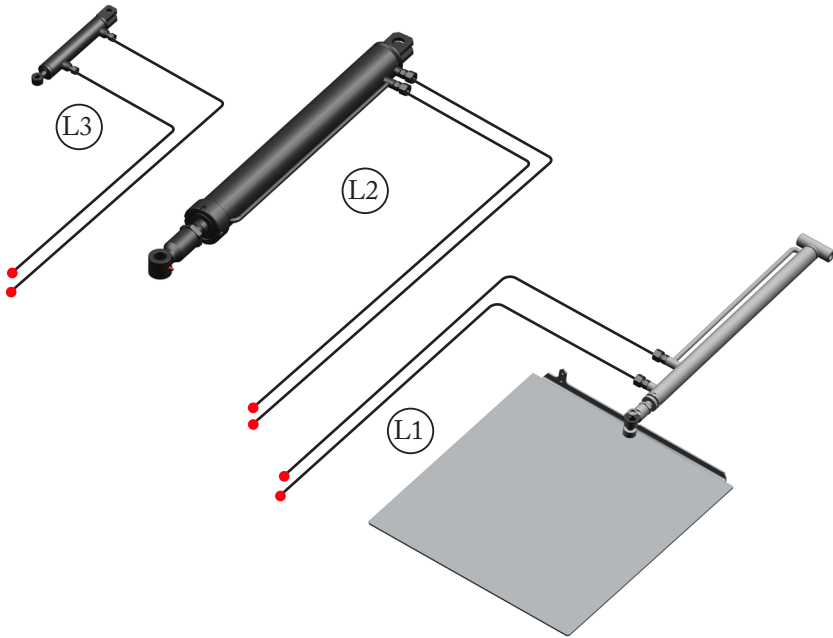

Las funciones accionadas de forma hidráulica son:

- L1: Control de la compuerta frontal de dosificación del tubo de descarga.
- L2: Apertura y cierre del tubo de descarga (Mecánico o Multiuso).
- L3: Ajuste del ángulo de la boquilla de descarga.
- Vea el ítem 5.3 para mayor información sobre las conexiones hidráulicas del Tanker.

## 3.9 - Diagrama eléctrico

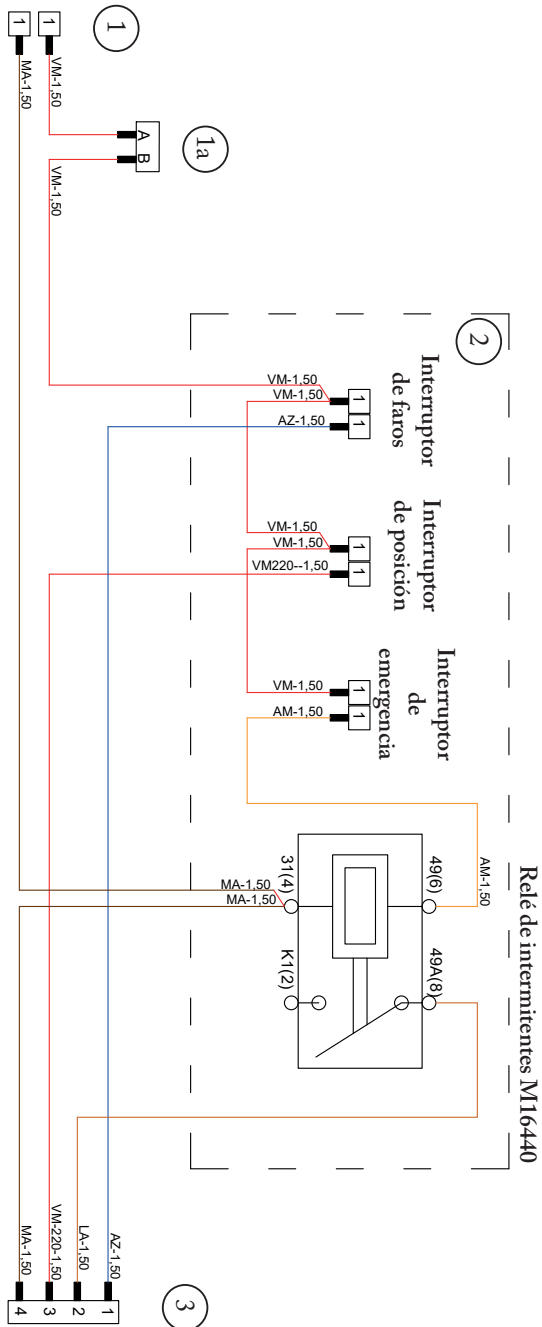

### 3.10 - Accesorios opcionales y variables

#### Opciones de rodado y especificaciones

Kit de rodado	20.000	25.000	30.000
Neumático: 18.4-34 TM 95 (12 lonas) / Rueda: DW 16-34 (rodado doble)	X	-	-
Neumático: 23.1-26 MB 39 (14 lonas) / Rueda: DW 20-26	X	X	-
Neumático: 24.5-32 TM 95 (12 lonas) / Rueda: DW 21-32	X	X	-
Neumático: 28.1-26 MB 39 (14 lonas) / Rueda: DW 25-26	X	X	X
Neumático: 30.5-32 MB 39 (14 lonas) / Rueda: DW 27-32	X	X	X

#### Tablas de especificaciones de los neumáticos y ruedas

Neumático 18.4-34 TM 95 (12 lonas)			
Ancho (mm)	Diámetro (mm)	Capacidad nominal (kg)	Presión máxima (psi)
479	Ø 1.638	3.375	32

Neumático 23.1-26 MB 39 (14 lonas)			
Ancho (mm)	Diámetro (mm)	Capacidad nominal (kg)	Presión máxima (psi)
608	Ø 1.570	3.950	28

Neumático 24.5-32 TM 95 (12 lonas)			
Ancho (mm)	Diámetro (mm)	Capacidad nominal (kg)	Presión máxima (psi)
622	Ø 1.803	4.390	24

Neumático 28.1-26 MB 39 (14 lonas)			
Ancho (mm)	Diámetro (mm)	Capacidad nominal (kg)	Presión máxima (psi)
710	Ø 1.625	4.180	24

Neumático 30.5-32 MB 39 (14 lonas)			
Ancho (mm)	Diámetro (mm)	Capacidad nominal (kg)	Presión máxima (psi)
775	Ø 1.874	8.500	22

<b>Rueda / aro: DW 16-34</b>		
Diámetro del orificio central (mm)	Cantidad de pernos y medidas	Diámetro del círculo de pernos y diámetro de los orificios (mm)
Ø 221	8 / M22	Ø 275 / Ø 24

<b>Rueda / aro: DW 20-26</b>		
Diámetro del orificio central (mm)	Cantidad de pernos y medidas	Diámetro del círculo de pernos y diámetro de los orificios (mm)
Ø 221	8 / M22	Ø 275 / Ø 24

<b>Rueda / aro: DW 21-32</b>		
Diámetro del orificio central (mm)	Cantidad de pernos y medidas	Diámetro del círculo de pernos y diámetro de los orificios (mm)
Ø 282	10 / M22	Ø 335 / Ø 24

<b>Rueda / aro: DW 25-26</b>		
Diámetro del orificio central (mm)	Cantidad de pernos y medidas	Diámetro del círculo de pernos y diámetro de los orificios (mm)
Ø 282	10 / M22	Ø 335 / Ø 24

<b>Rueda / aro: DW 27-32</b>		
Diámetro del orificio central (mm)	Cantidad de pernos y medidas	Diámetro del círculo de pernos y diámetro de los orificios (mm)
Ø 282	10 / M22	Ø 335 / Ø 24

## Accesorios diversos



### **NOTA:**

*Los ítems abajo son solo para referencia. Para cada modelo y versión de Tanker, los opcionales poseen código específico. Consulte a su Distribuidor o al Departamento de Ventas de Jan.*

### **Tanker 20.000 - 25.000 - 30.000:**

- Kit rejilla de protección para fertilizantes granulados.
- Kit embrague electromagnético vía radio.
- Kit mangueras para tubo de descarga y compuerta.
- Kit tubo y compuerta accionamiento vía radio Agrobartt.
- Kit farol + arnés 10 metros.
- Kit lona de cobertura (enlonado fácil).
- Tubos de descarga - opciones:
  - Mecánico
  - Multiuso
- Boquilla mangote para tubo multiuso.
- Gato.
- Kit cardán.
- Eje sin freno.
- Eje con freno hidráulico.
- Kit de combate contra incendios.
- Kit de rodado doble.

#### 3.11 - Ítems sueltos que acompañan el Tanker

1. Manual de instrucciones.
2. Pie de apoyo trasero (solo en el modelo Tanker Magnu 20.000).
3. Eje trasero (cuando la máquina esté equipada con sistema de freno).
4. Cubos de rueda traseros.
5. Rodados (aros y neumáticos).
6. Cabezal.
7. Cardán.
8. Cilindro hidráulico de apertura del tubo de descarga.
9. Soporte de descanso del tubo de descarga.

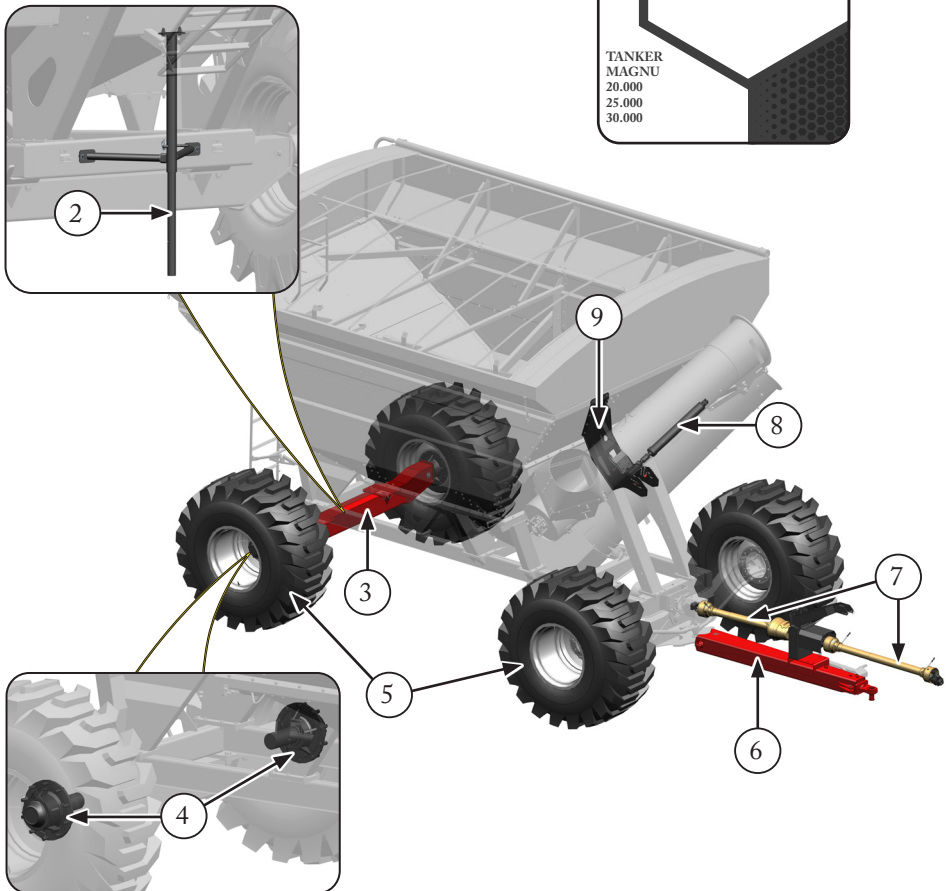

### 3.12 - Estimación de vida útil y desmantelamiento

La vida útil del implemento no puede determinarse con precisión y está afectada por diversos factores, tales como:

- Los cuidados aplicados durante el uso, mantenimiento y conservación a lo largo de los años.
- Condiciones de uso: número de horas trabajadas por campaña e intensidad de las cargas.
- Propiedades del producto transportado.
- Verificar condiciones de trabajo: ver ítem 6.3.

#### Orientación para el descarte del implemento al final de la vida útil (desmantelamiento)

Cuando el implemento alcance el fin de su vida útil y sea retirado de operación, se recomienda realizar el drenaje del aceite.

- La mayor parte de los componentes del implemento es reciclable.
- El desmontaje y el procedimiento de reciclaje deben ser ejecutados por profesionales habilitados, siguiendo instrucciones compatibles con la legislación vigente en su región o país.





### ¡ATENCIÓN!

- *Realice los montajes en un lugar plano, firme y nivelado.*
- *Utilice dispositivos adecuados para levantar componentes, capaces de soportar el peso con seguridad.*
- *Nunca permanezca bajo piezas suspendidas.*
- *¡No improvise!*

### 4.1 - Montaje del cabezal

Para el montaje del soporte del cardán:

- Posicione el soporte del cardán (1) alineado con los orificios del cabezal (2).
- Inserte y apriete los conjuntos de fijación (3) según se indica en la imagen al lado.

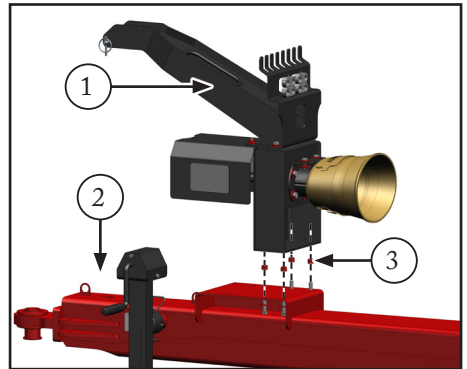

Para el montaje del cabezal al eje delantero:

- Calce la máquina para evitar movimientos durante el montaje.
- Alinee el cabezal (2) con el casquillo (6) de la estructura del implemento.
- Inserte el conjunto (7) en el casquillo (6).
- En el extremo roscado del conjunto (7), monte la tuerca almenada (4) e inserte el pasador de chaveta (5).
- En el otro extremo, fije el conjunto (7) en el cabezal (2) con el conjunto de fijación (8).

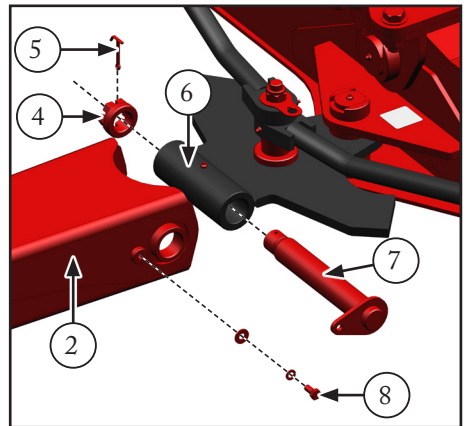

## 4.2 - Montaje del eje trasero

Si la máquina no está equipada con sistema de frenos, el montaje de los ejes no es necesario.

Cuando el Tanker esté equipado con sistema de frenos, el montaje del eje trasero debe realizarse de la siguiente forma:

- Para mayor seguridad, enganche el cabezal a la barra de tracción del tractor. Vea el ítem 4.1 para obtener más información sobre el montaje del cabezal.
- Suspenda el chasis (1) a la altura necesaria usando un gato hidráulico.



### **IMPORTANTE:**

*Calce adecuadamente el chasis del Tanker; nunca trabaje en una estructura suspendida solo por el gato.*

- Posicione el eje (5) y fíjelo al chasis (1) usando 8 tornillos (2), 16 arandelas (3) y 8 tuercas (4).

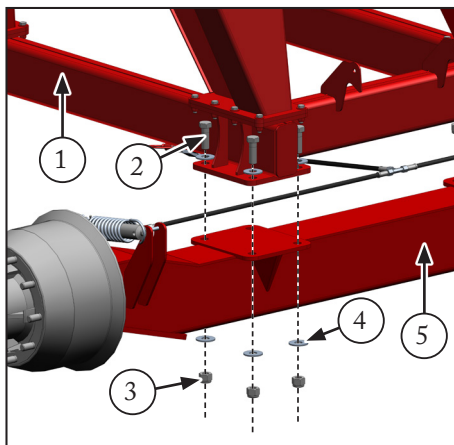

## 4.3 - Montaje de los cubos y rodados

- Conecte el cubo delantero (1) en la barra de dirección (3), utilizando la tuerca y arandela (2): vea la figura abajo.
- Fije los cubos traseros (4) al eje (5), utilizando el tornillo, arandelas y tuerca autoblocante (6).

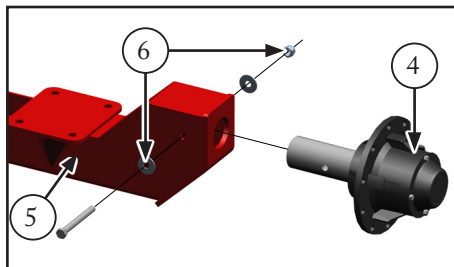
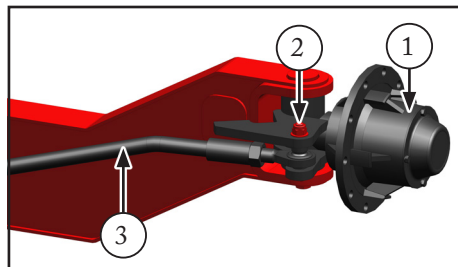

- c) Levante el eje (5) del Tanker lo suficiente para posibilitar el montaje del rodado.

**IMPORTANTE:**

*Por seguridad, deje el cabezal enganchado a la barra de tiro del tractor y utilice dos gatos accionados simultáneamente.*

- d) Monte el rodado en la posición correcta:
- Fig. A: incorrecto.
  - Fig. B: correcto (el lado de mayor extensión (off-set) de las llantas debe quedar orientado hacia afuera).

**NOTA:**

*El montaje de los aros hacia adentro (Fig. A) se utiliza solo para el transporte del Tanker, cuando los neumáticos no se encuentran montados.*

*Vea los rodados recomendados en el ítem 3.10.*

- e) Realice el ajuste de la convergencia de las ruedas delanteras: vea el ítem 7.6.
- f) En caso de rodado doble, monte una rueda sobre la otra, conforme Fig. C.

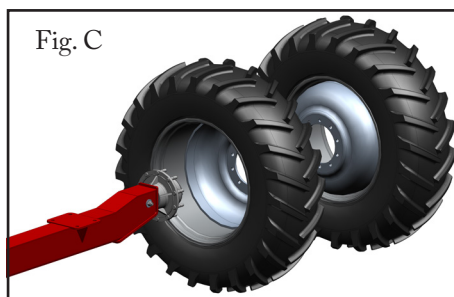
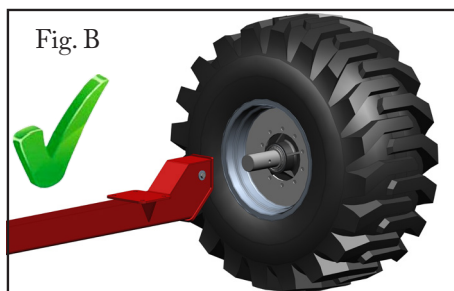
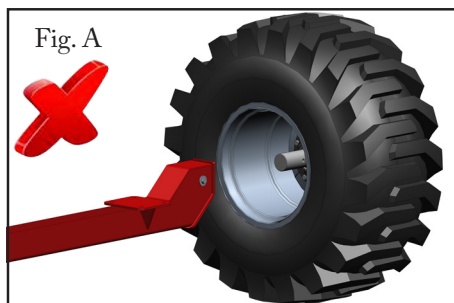

#### 4.4 - Montaje del pie de apoyo trasero

El pie de apoyo está presente solo en el modelo Tanker Magnu 20.000 con un eje. Realice el montaje conforme a los puntos, las posiciones y formas mostrados a continuación:

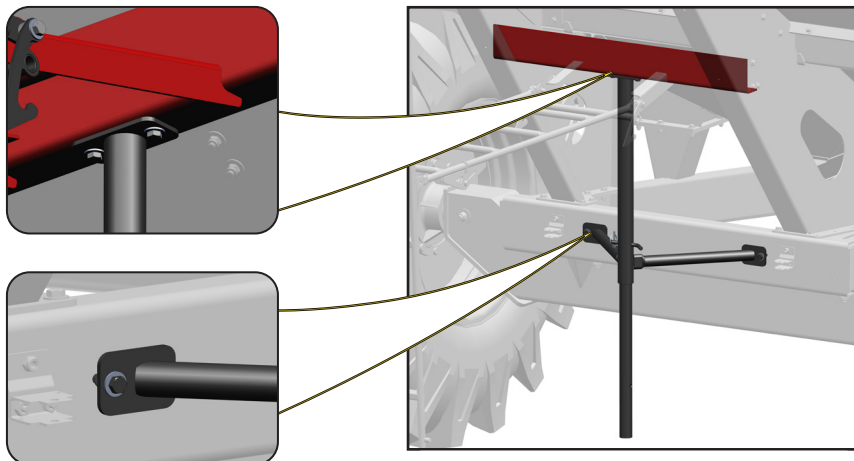

Pata de apoyo trasera

#### 4.5 - Montaje del soporte del tubo de descarga

- Posicione el soporte del tubo de descarga (1) alineado con los orificios de la estructura del Tanker.
- Fije el conjunto del soporte usando los ítems (2): 14 tornillos, 28 arandelas y 14 tuercas.
- Realice el ajuste del soporte (1): vea el ítem 6.3 - C).

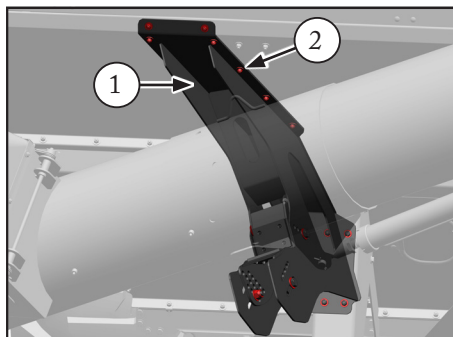

### 4.6 - Montaje del cilindro hidráulico del tubo de descarga

- Retire el tirante de bloqueo (1), retirando los pasadores y pasadores de chaveta (2).
- Monte el cilindro (3) en los dos puntos del tubo de descarga con los pasadores (2) retirados en el paso anterior.

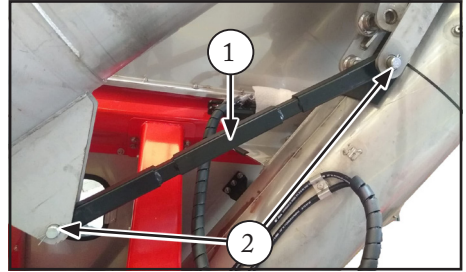

*OBS.: Instale el cilindro con la haste (3a) conectada a la parte móvil del tubo de descarga.*

- Instale los pasadores de chaveta en los pasadores (2).

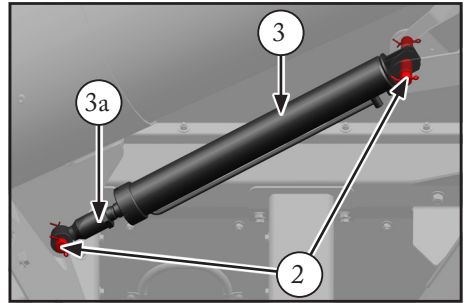

### 4.7 - Instalación de los cardanes

Los cardanes delanteros (1 y 2) vienen desmontados.

- Conecte el cardán (1) en el eje intermedio (3):
  - El lado con el tornillo fusible\* (1a) debe quedar hacia adelante.
  - Retire los tornillos y tuercas (1b), encaje el cardán y reinstale los ítems (1b).

*\*Cuando el tornillo fusible (1a) se rompa por sobrecarga, sustitúyalo por uno original o que tenga la misma especificación.*

- Monte el cardán (2):
  - Seleccione el eje según la rotación de la TDF: 540 rpm (eje 4) o 1000 rpm (eje 5).
  - Conecte ambos extremos del cardán de la misma forma usada para el cardán (1) al eje (3).

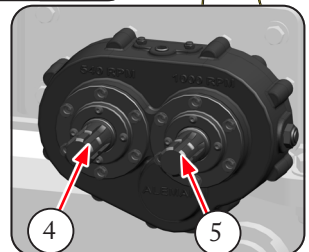
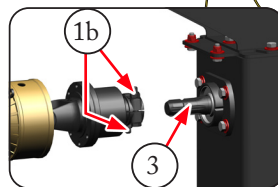
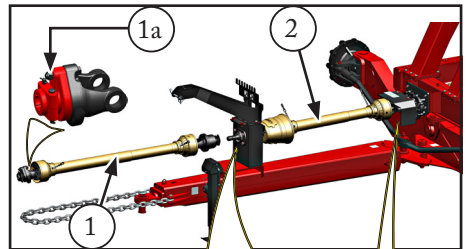

## 5.1 - Enganche del Tanker en la barra de tiro

### A) Operaciones preliminares

Siempre después de enganchar el Tanker y antes de ponerlo en funcionamiento, se recomienda verificar:

- Si el depósito está limpio, libre de materiales como sacos, trapos, piedras, maderas, etc.
- Si se realizó la lubricación en todos los puntos recomendados: ver ítem 7.2.
- Si todos los pernos y tuercas están debidamente ajustados y los componentes fijados adecuadamente.
- Si el sinfín de descarga no presenta desbalanceo. Esto puede comprobarse por la vibración del tubo de descarga cuando está en funcionamiento. En este caso, también puede ocurrir la interferencia de las espiras del sinfín con la pared interna del tubo, provocando la rotura de granos. Solicite Asistencia Técnica Jan.

### B) Enganche del Tanker

#### Selección del buje del terminal de enganche (si es necesario):

En función del diámetro del pasador de enganche utilizado en la barra de tiro del tractor, monte uno de los bujes (2 o 3) suministrados con el Tanker, en el terminal del cabezal. Para sustituir el buje:

- Retire el anillo elástico (1) y retire el buje.
- Monte el otro buje y fíjelo con el anillo elástico (1).

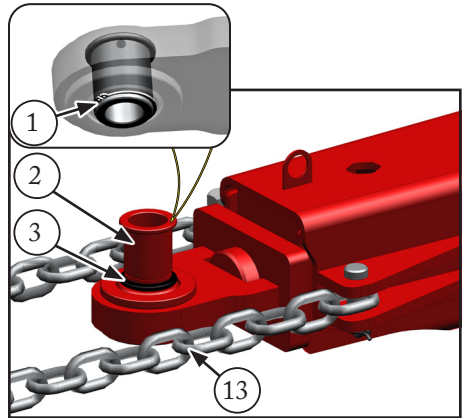

#### Enganche del Tanker

- Conduzca el tractor de modo que la barra de tracción se aproxime al cabezal (5), de forma alineada.
- Gire la manivela (6) del gato hasta que el terminal de enganche (7) quede a la misma altura que la barra de tiro (4).

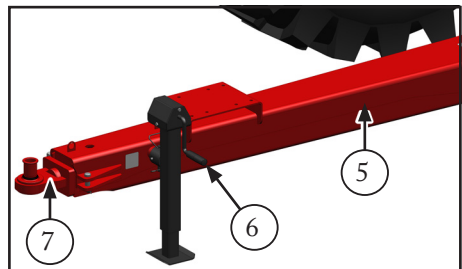

- c) Verifique la nivelación longitudinal del cabezal: lo ideal es que este quede lo más paralelo posible con respecto al suelo, observándolo lateralmente.

Si es necesario, modifique la altura de la barra de tracción (4) del tractor: consulte el manual correspondiente, si es necesario.

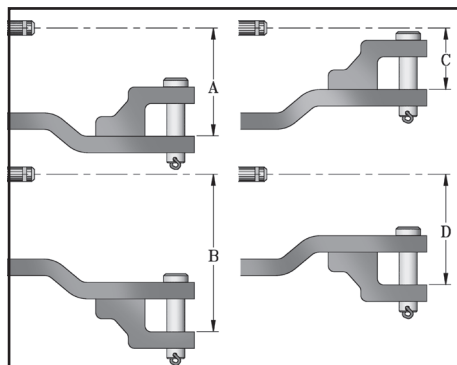

- d) Complete la aproximación del tractor y pida a un auxiliar que instale el pasador (8), con un seguro (9).

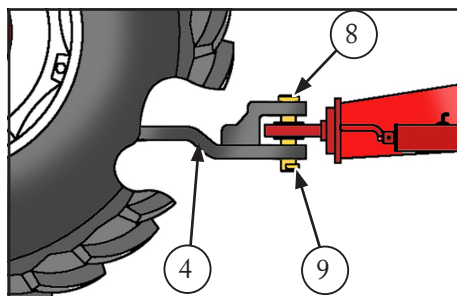

- e) Coloque el gato en la posición de transporte.

Para ello, retire el pasador (10), gírelo a la posición horizontal - figura al lado y reinstale el pasador (10).

*OBS.: En ambas posiciones del gato (transporte y descanso), instale siempre el pasador (10) y el pasador de seguridad (11).*

- f) Enganche el cardán (12) al eje de la toma de potencia: ver ítem 5.2.

*OBS.: Sobre el uso correcto de la TDP, siga las recomendaciones del manual de su tractor.*

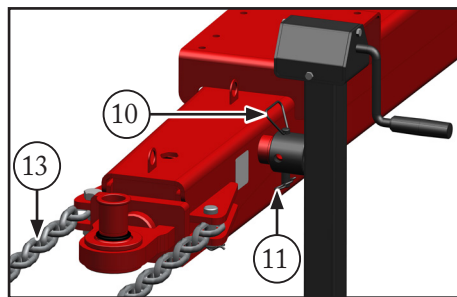

- g) Conecte la cadena de seguridad (13) del implemento al punto específico de anclaje de cadenas en su tractor.

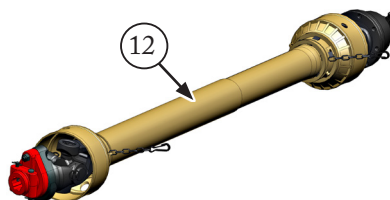

### C) Desenganche del Tanker

Proceda en orden inverso al enganche, observando los siguientes puntos:

- Desenganche el Tanker en un lugar plano y nivelado, calzando las ruedas para seguridad.
- Baje el gato a la posición de descanso y asegúrelo conforme lo descrito.
- Para desconectar las mangueras hidráulicas (14), siga las instrucciones del ítem 5.3.

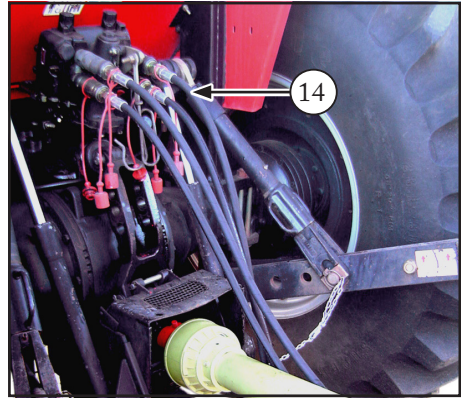

### 5.2 - Montaje, ajustes y ángulo de trabajo del cardán



#### NOTA:

*Al desacoplar el cardán (1), trábelo siempre en el soporte (2).*

Con ocasión del primer enganche del Tanker a un determinado tractor, verifique si el cardán no tiene una longitud excesiva:

- Enganche el Tanker al tractor.
- Separe las partes del cardán: la frontal, tubular (1a) y la posterior, barra (1b).

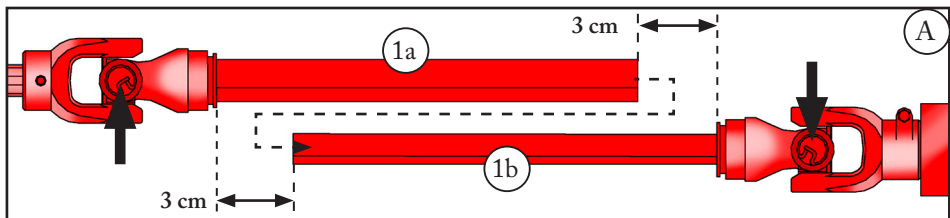
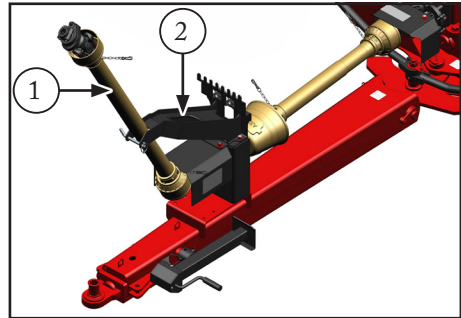

- Conecte la parte frontal (1a) al eje de la TDP; la parte posterior (1b) debe permanecer conectada en el Tanker.
- Junte las partes del cardán lado a lado, como se muestra en la Fig. A.
- Verifique si existe una holgura mínima de **3 cm** en cada extremo; si la holgura es inferior a **3 cm**, marque el tubo (1a) y la barra (1b) en los puntos donde deben ser cortados.
- Corte el tubo (1a) y la barra (1b) en la misma medida.



- g) Con una lima, elimine las rebabas resultantes de los cortes y lubrique las partes con grasa.



### NOTAS:

- *El cardán no debe operar con un ángulo mayor que 30°.*
- *En cardanes de tubo y barra de sección cuadrada, los terminales (3) deben montarse alineados.*

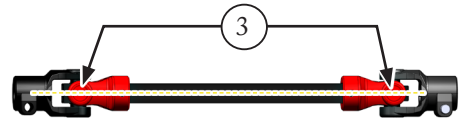
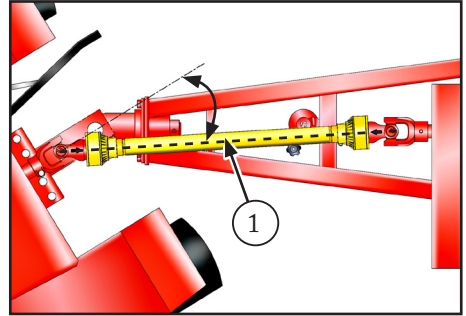

### 5.3 - Conexión de las mangueras hidráulicas

- a) Apague el motor del tractor y elimine la presión que aún pueda existir en el sistema hidráulico, moviendo las palancas del control remoto hacia adelante y hacia atrás algunas veces.
- b) Retire los tapones (1) de las mangueras y de las conexiones tipo “hembra” (L1, L2 y L3) del control remoto del tractor.
- c) Asegúrese de que los terminales de las mangueras y las tomas (L1, L2 y L3) estén limpios.
- d) Conecte las mangueras al mando seleccionado:
- L1. Mangueras del cilindro de apertura de la compuerta: de doble acción.
  - L2. Mangueras del cilindro de apertura y cierre del tubo de descarga: de doble acción.

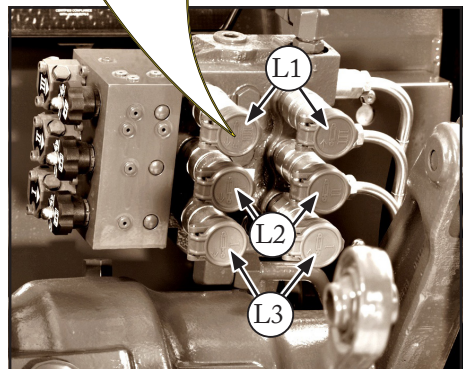
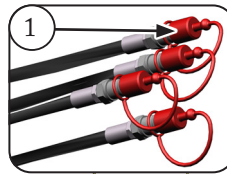

- L3. Mangueras del cilindro de ajuste del ángulo de la boquilla de descarga: de doble acción.

### Para desconectar las mangueras

- a) Apague el motor del tractor y mueva las palancas del control remoto en ambos sentidos, para eliminar cualquier presión residual del sistema. No intente retirar las mangueras del control remoto mientras haya presión en el circuito.
- b) Separe las mangueras (1) de las tomas (L1, L2 y L3), tirándolas con firmeza.
- c) Recoloque los tapones de protección en las conexiones.
- d) Apoye las mangueras (1) sobre el soporte en el cabezal del implemento, evitando que queden en contacto con el suelo, expuestas al polvo y a la humedad.



### ¡ATENCIÓN!

- *Tenga cuidado al manipular aceites hidráulicos. Si aún hay presión en las mangueras, elimínela antes de realizar cualquier conexión. Para ello, presione la válvula de retención ubicada en el extremo de las mangueras contra el fondo de un recipiente limpio, tomando cuidado de protegerse del chorro de aceite que puede ser expulsado.*
- *El contacto con aceites hidráulicos puede provocar irritaciones en la piel y en los ojos. La ingestión o inhalación puede causar náuseas, mareos o malestar. Si ocurre alguno de estos síntomas, busque atención médica.*
- *Consulte el capítulo 2 para mayores informaciones sobre seguridad.*

### 5.4 - Conexión eléctrica

1. Cable del farol del tubo de descarga.
2. Cable del embrague electromagnético de descarga.
3. Alimentación eléctrica general: conectada a la batería del tractor.
- a) A través del enchufe (4), conecte el cable (5) de alimentación eléctrica en la toma bajo el panel como se muestra.

*OBS 1: El enchufe (4) es a prueba de error.*

*OBS 2: Al desconectar el enchufe, nunca tire de él por el cable (5), conforme se advierte en el adhesivo.*

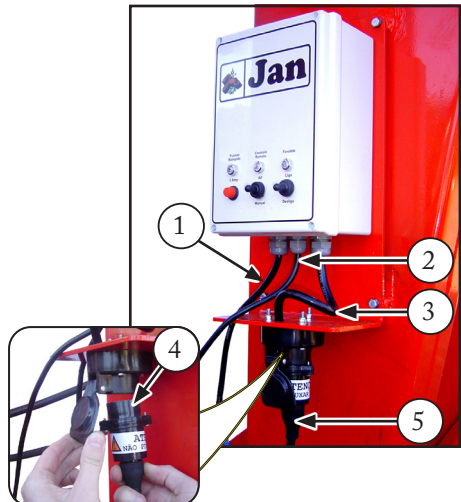



- b) En el tractor, fije la toma de alimentación (6) en un lugar conveniente. Consulte el manual del tractor para orientaciones al respecto.
- c) Fije el cable (5) a las mangueras del control remoto, utilizando cintas plásticas.
- d) Conecte los cables de la toma (6) a los bornes de la batería del tractor:
  - Cables azules (X e Y): en el borne positivo (+). *Estos cables poseen fusibles (8) de 10 A, para protección del sistema eléctrico.*
  - Cable negro (Z): borne negativo (-).
- e) Conecte el enchufe (7) en la toma (6): el sistema está listo para operar.

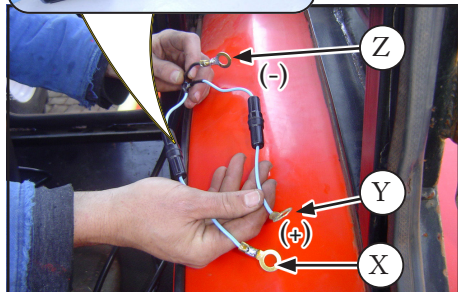
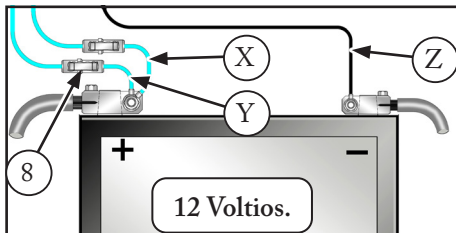
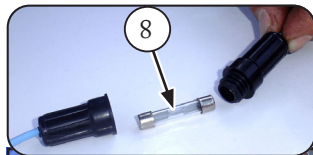
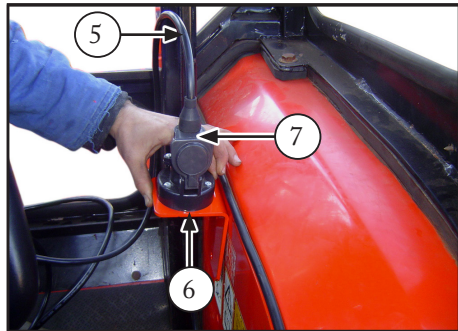

## 6.1 - Utilización de la toma de potencia

- El Tanker presenta dos opciones de rotación, 540 y 1000 rpm. La selección de la rotación se realiza en la caja (1).
- Mantenga siempre el tractor alineado con el Tanker, de manera que el ángulo de inclinación del cardán no supere 30°.
- Solo accione la TDF durante la operación del Tanker, es decir, siempre apáguela durante maniobras y desplazamientos.

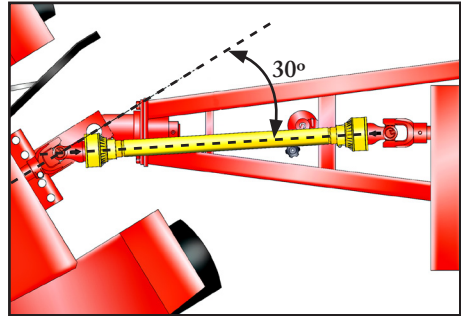

**¡ATENCIÓN!**

*¡Nunca realice la selección de rotación con el cardán acoplado a la TDF del tractor! Mantenga el cardán desconectado de la TDF del tractor durante todo el proceso de selección.*

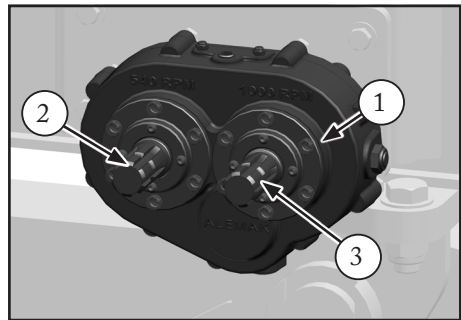

### A) Selección para el modelo sin embrague electromagnético

Antes de iniciar el procedimiento, mantenga la máquina completamente detenida, con el gato en la posición de descanso.

- Con base en la rotación de la TDF de su tractor, verifique en cuál de los ejes (2 o 3) debe conectarse el cardán (4): vea la indicación en el adhesivo (5).

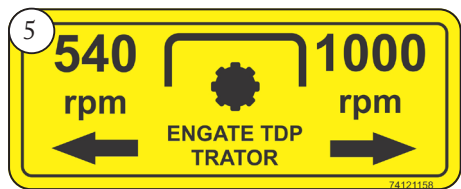

Si es necesario, efectúe el cambio de rotación:

- Desenganche el cardán (4) y, a continuación, engánchelo nuevamente en el eje correspondiente a la rotación seleccionada.

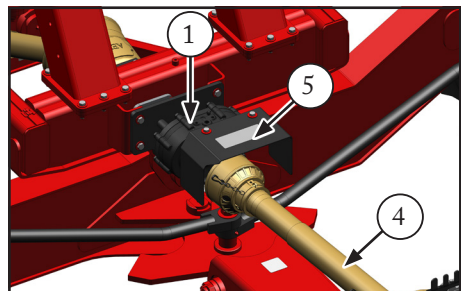

## B) Selección para el modelo con embrague electromagnético

- a) Con base en la rotación de la TDF de su tractor, verifique la posición en la que debe posicionarse el embrague (6): vea la indicación en el adhesivo (5).

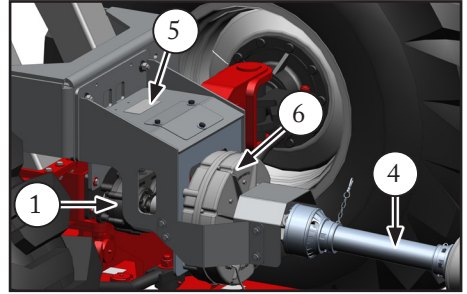

Si es necesario, efectúe el cambio de rotación:

- b) Retire los conjuntos de fijación (7): son 4 unidades.
- c) Afloje el tornillo Allen (8) y desconecte el embrague (6) del eje al que está conectado.
- d) Desplace el conjunto del soporte + embrague a la posición correspondiente al otro eje: encaje el acoplamiento de cadena y monte las fijaciones (7).
- e) Vuelva a apretar el tornillo Allen (8).

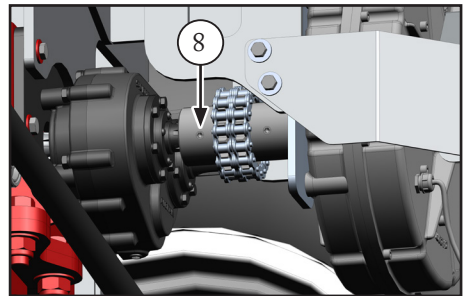
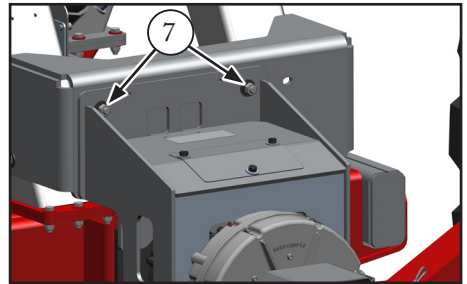

## 6.2 - Carga del Tanker

Aproxime el Tanker a la unidad abastecedora (cosechadora u otros), de modo que la descarga ocurra sin pérdida de granos.

Para distribuir la carga, desplace el Tanker o la unidad abastecedora hacia adelante y hacia atrás.



### 6.3 - Descarga del Tanker: formas y procedimientos

#### A) Descarga por gravedad

Esta opción se utiliza principalmente para descarga en tolvas de silo.

Además, en caso de obstrucción o atascamiento del tubo de descarga, abra las compuertas (1 y 2) y realice la descarga de los granos por debajo.

*OBS 1: En ambos casos, la descarga se realiza sin accionar la toma de potencia.*

*OBS 2: Al abrir la compuerta (2) se obtiene acceso para la inspección y mantenimiento del sinfín y/o para la remoción de granos remanentes en la base del sinfín.*

Para efectuar la descarga por la compuerta (2):

- Abra totalmente la compuerta (1) a través del VCR del tractor.
- Afloje los tornillos mariposa (2a) y regule el flujo del producto variando la apertura de la compuerta (2).

*OBS.: Es posible bloquear la compuerta en cualquier posición, apretando los tornillos (2a).*

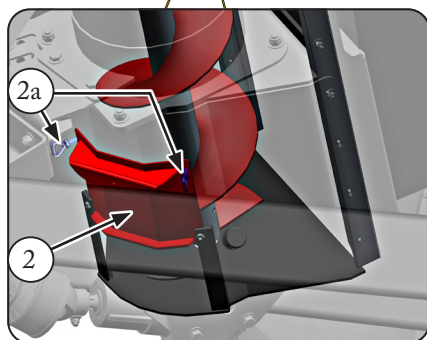
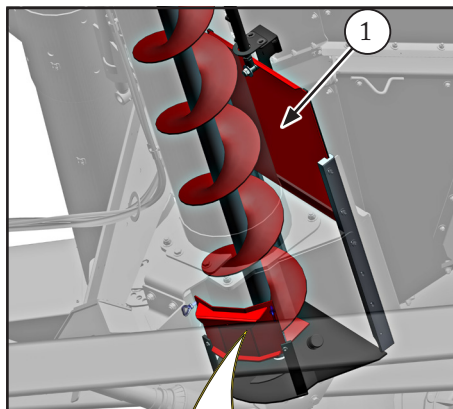

**B) Descarga de granos por el tubo de descarga****Identificación del panel (2):**

- A - Led indicador: se enciende en caso de quema del fusible (D); en este caso, reemplázelo por otro de 3 A.
- B - Led indicador de Radio Frecuencia “RF” activada para uso del control remoto (3), mediante el selector (E).
- C - Led indicador del farol del tubo de descarga encendido.
- D - Fusible (3 amperios).
- E - Selector del modo de operación:
  - Hacia arriba - RF (Radio Frecuencia): habilita el control remoto (3). En esta condición, accione el tubo de descarga de granos mediante el botón (G) del control remoto. Para desconectarlo, presione nuevamente el botón (G).
  - El tubo de descarga es accionado por medio del embrague electromagnético (1): vea más información en el ítem 6.7.
  - Posición central: apagado.
  - Hacia abajo - Manual: se deshabilita el control remoto y se acciona el tubo de descarga. Para desconectarlo, regrese el selector a la posición central.
- F - Interruptor del farol.

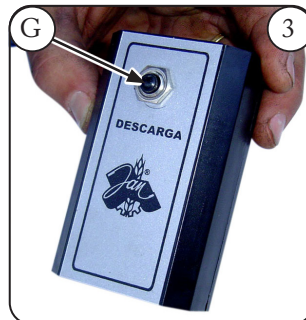
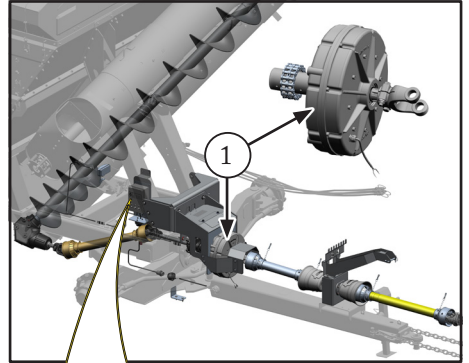

### Procedimiento

- Posicione el Tanker de modo que el tubo de descarga quede sobre el punto de descarga.

La dirección del flujo de granos puede modificarse mediante el cilindro hidráulico (4), por medio de la VCR del tractor.

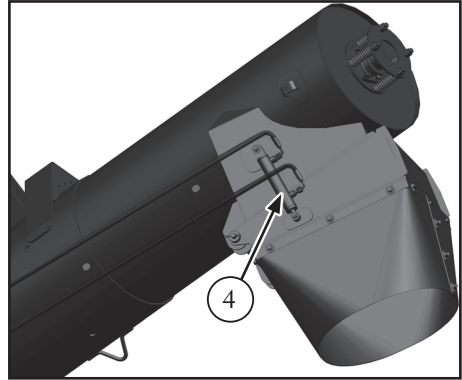

### Para accionar el tubo de descarga - Tanker sin embrague electromagnético

- Ajuste la selección de la rotación, si es necesario: vea el ítem 6.1.
- Accione la toma de fuerza del tractor.

### Para accionar el tubo de descarga - Tanker con embrague electromagnético (1) - Opcional para todos los modelos

- Ajuste la selección de la rotación, si es necesario: vea el ítem 6.1.
- Accione la toma de fuerza del tractor.
- Para accionar la descarga, hay 2 opciones:
  - Utilizar el panel (2): para accionar la descarga, mueva el interruptor (E) hacia abajo. Para desconectar, mueva el interruptor a la posición central.
  - Utilizar el control remoto (3): presione el botón (G).

### C) Para utilizar el tubo Multiuso con fertilizantes

Es necesario cambiar la boquilla de lona (6) por el embudo (8) + mangote (9).

#### Procedimiento:

- a) Retire todos los conjuntos de fijación (4) y las placas (5) que fijan la boquilla de lona (6) al tubo de descarga.
- b) En lugar de la boquilla (6), monte el conjunto del embudo (8) + mangote (9) sobre el tubo de descarga.
- c) Realice el montaje con los elementos de fijación (7), en los orificios (10) del tubo de descarga:
  - Pernos + arandela plana pequeña + buje (7a)\*: montados por dentro.
  - Arandela plana grande + arandela plana pequeña + tuerca autoblocante: montados por fuera.

*\*El buje (7a) tiene como finalidad servir de tope para permitir que el embudo (8) quede libre para oscilar.*

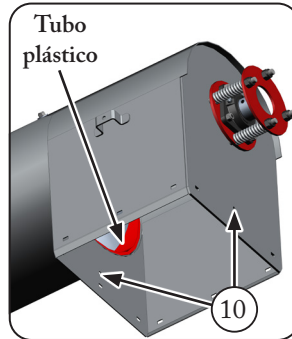
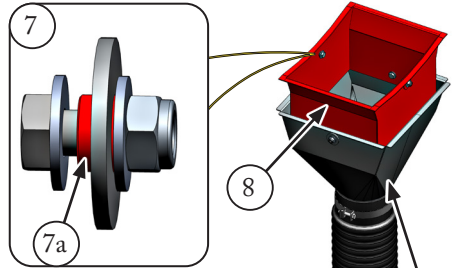
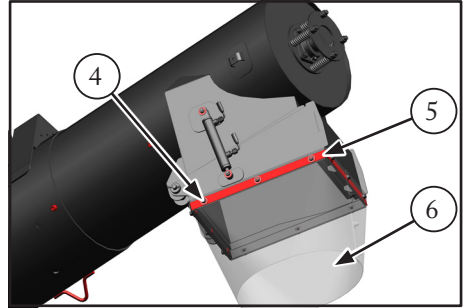

**NOTA:**

*Asegúrese de que el soporte (2) esté correctamente ajustado: el tubo de descarga (3) debe apoyarse de forma integral, para no presentar vibración u oscilación en la posición cerrada.*

*Para ajustar, afloje o retire los 4 pernos (1) y reposicione el conjunto del soporte (2) según sea necesario. Reinstale y/o reapriete los pernos.*

*Verifique también si las placas amortiguadoras (4) del soporte están en buenas condiciones y correctamente fijadas: la amortiguación evita deformaciones y grietas en el tubo (3).*

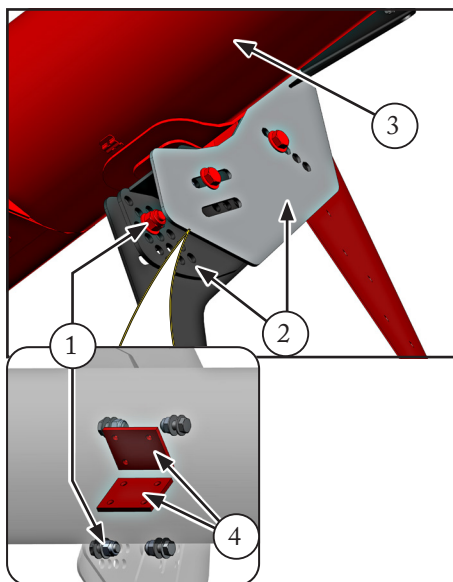

## 6.4 - Uso del sistema de enlonado Lona Fácil (opcional)

*Acompañe por la figura siguiente:*

- El sistema Lona Fácil permite un enlonado rápido. La lona (2) sirve para cubrir el depósito de producto, protegiéndolo del clima antes y durante la operación, garantizando la conservación del material.
- En la posición abierta, la lona (2) queda enrollada sobre el borde izquierdo del depósito, apoyada en los tres soportes (1).
- El cambio de la posición abierta a la cerrada se realiza por medio del eje extensible (9), de la junta elástica (8) y de la manivela (11).
- La lona se enrolla y desenrolla sobre las rampas (3) y los arcos (6).
- Mantenga la cinta (5) tensada utilizando el tensor tipo trinquete (4)

### Procedimiento para cubrir el depósito (enlonar)

- Retire la manivela (11) del enganche (10) del lado izquierdo, retirando el pasador.
- Desenrolle la lona (2) girando la manivela (11) en sentido horario hasta el final del recorrido.
- Recoja la extensión (9) con la manivela y luego fije la manivela en el enganche (12) del lado derecho, colocando el pasador.

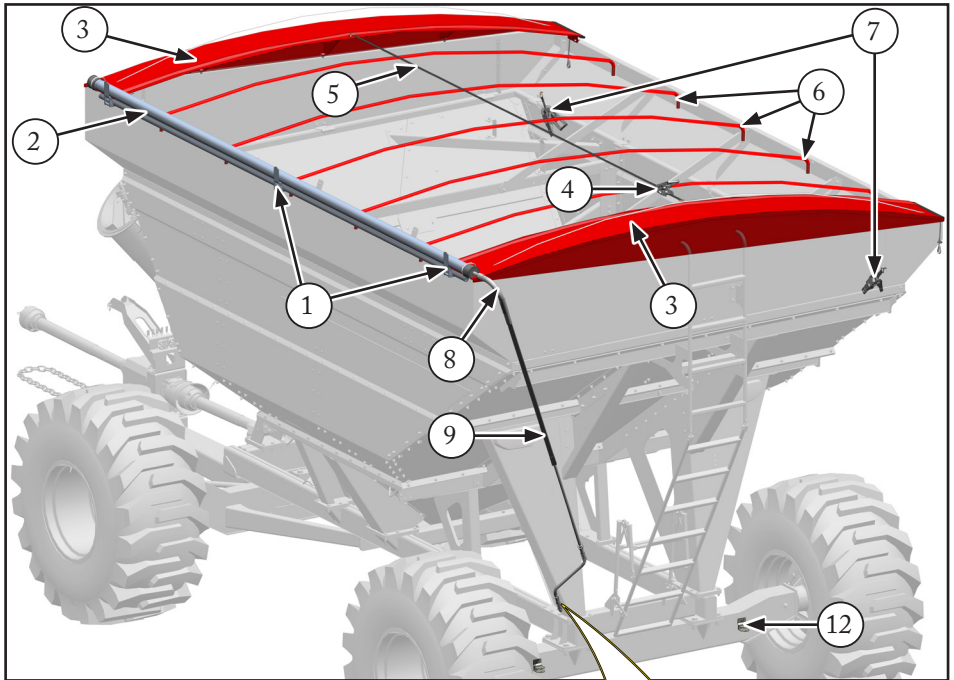

### Para descubrir el depósito (desenlonar)

- Desenganche la manivela (11) del enganche (12) del lado derecho y gírela en sentido antihorario hasta que la lona enrollada se apoye en los soportes (1), del lado izquierdo.
- Vuelva a encajar la manivela (11) en el enganche (10) y coloque el pasador.



### **IMPORTANTE:**

- *No camine sobre el sistema de enlonado.*
- *No circule a alta velocidad con el depósito abierto (desenlonado).*
- *No cargue ni descargue el depósito sin desenlonarlo completamente.*
- *No afloje los trinquetes (7): estos deben mantener los cables tensionados para asegurar el buen funcionamiento del sistema. El ajuste se realiza durante el montaje del sistema.*

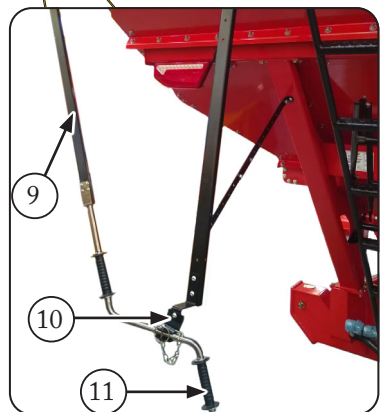

## 6.5 - Uso del kit de combate contra incendios (opcional)

Este kit de combate contra incendios tiene capacidad limitada, siendo adecuado solo para actuar en etapas iniciales del incendio (conatos de incendio).

El uso del kit no sustituye los sistemas profesionales de combate contra incendios. Para situaciones en las que el fuego esté desarrollado o fuera de control, es obligatorio utilizar medios apropiados y de mayor capacidad, así como activar los servicios de emergencia competentes.



### ¡ATENCIÓN!

*Si el incendio presenta propagación, alta intensidad o riesgo para la integridad física de las personas, interrumpa inmediatamente el intento de combate y active los servicios de emergencia y equipos adecuados, como camiones de combate contra incendios.*

El Kit está instalado en la parte trasera de la estructura del Tanker, debajo del chasis.

La bomba de agua del sistema es accionada por motor hidráulico a partir de la VCR del tractor.

### A) componentes

1. Reservorio: posee tapa, filtro, visor de nivel de agua y tapón de drenaje. El reservorio tiene capacidad de 400 litros.
2. Válvula de regulación de presión del agua.
3. Registro del reservorio.
4. Pistola.
5. Carrete.
6. Bomba de agua de accionamiento hidráulico.
7. Mangueras hidráulicas: conectadas a la VCR del tractor.

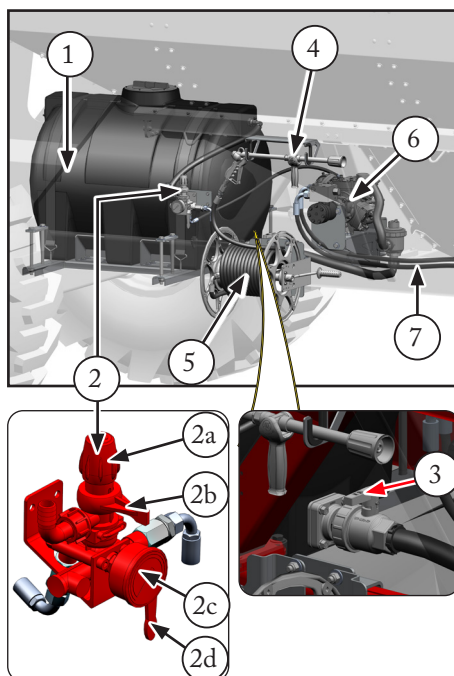

### B) Cómo usar

#### Antes de iniciar la operación:

- Abastezca el reservorio (1) con agua limpia.
- Conecte las mangueras hidráulicas (7) del kit en una toma de flujo continuo de la VCR del tractor.
- Abra las llaves de paso (2d y 3).

#### Al utilizar el kit de combate contra incendios:

- Accione la bomba de agua, por medio de la respectiva palanca de la VCR del tractor.
- Acelere el motor del tractor.
- Suelte la traba (5a) y tire de la pistola (4) con la manguera hacia el lugar del fuego.
- Accione la pistola (4) presionando el gatillo (4a). Se puede trabar el gatillo abierto con la traba (4b).

- Ajuste el formato del abanico de agua, moviendo la palanca (4c) hacia adelante o hacia atrás: vea la flecha indicativa.
- Si es necesario, modifique la presión por medio de la perilla (2a) de la válvula reguladora:

- Suelte la traba (2b).
- Gire la perilla (2a): en sentido horario aumenta la presión y viceversa: la presión ajustada se indica en el manómetro (2c).
- Vuelva a apretar la traba (2b).
- Al concluir la operación, apague la bomba de agua y recoja la manguera, girando la manivela (5b). Después, reactive la traba (5a).

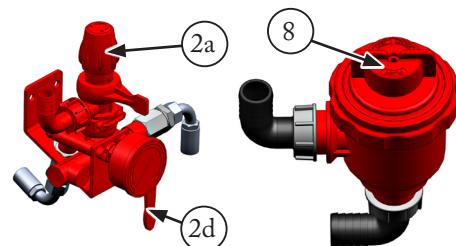
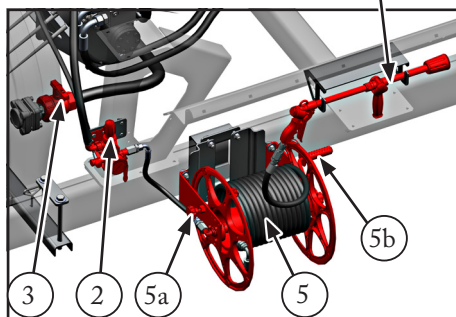
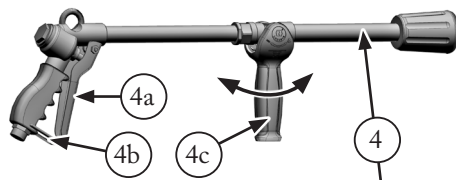
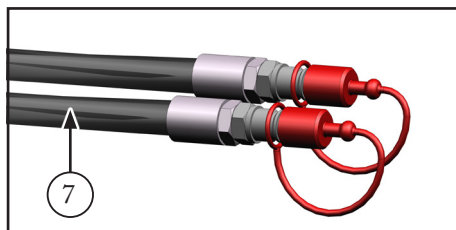

### C) Mantenimiento

#### Limpieza del filtro de agua

- Cierre la llave de paso (3).
- Retire la tapa (8) del filtro: presiónela y gírela en sentido horario.
- Retire el filtro y lávelo.
- Vuelva a instalar el filtro y la tapa (8): empújela hacia dentro y gírela en sentido antihorario.
- Abra la llave de paso (3).

### Cuidados generales

- Verifique el tanque antes del inicio de la campaña en cuanto a grietas, fugas y otros daños.
- Mantenga la malla de protección de la boca del tanque siempre limpia.
- Inspeccione las conexiones y mangueras hidráulicas.
- Realice una prueba funcional del kit.

### 6.6 - Uso del freno hidráulico (opcional)

El sistema de freno, de tipo tambor, es accionado hidráulicamente por el control remoto en régimen de simple efecto por los cilindros (1), que actúan simultáneamente en las ruedas traseras.

El retorno se produce por la acción del resorte (2).

#### Para utilizar el freno:

- a) Conecte la manguera (3) a una línea de la VCR del tractor y abra la válvula (4).
- b) Para utilizar los frenos, accione la palanca de la VCR del tractor de forma suave y progresiva, manteniéndola en la posición.
- c) Para finalizar la acción de frenado, basta con soltar la palanca: el resorte (2) retorna el cilindro.
- d) Al desconectar la manguera (3), cierre la válvula (4).

*OBS.: Si es necesario mantener el freno accionado con el Tanker desenganchado del tractor, accione el freno, cierre la válvula (4) y desconéctelo del tractor.*

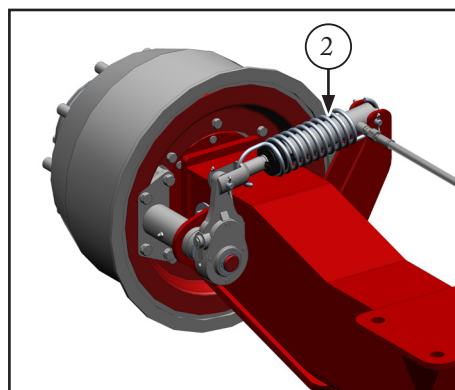
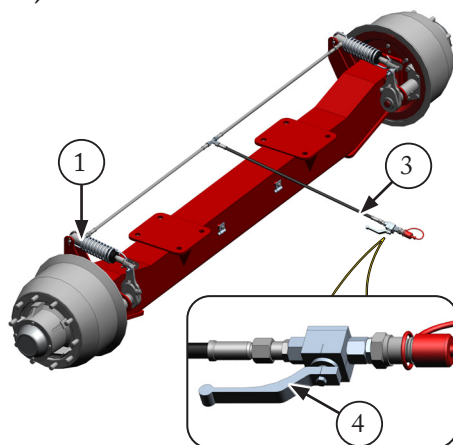

#### ¡ATENCIÓN!

**La apertura de la válvula en esta situación interrumpirá el frenado.**

### 6.7 - Kit de embrague electromagnético (opcional)

Con el embrague electromagnético (1), es posible activar o desactivar el flujo de descarga. El embrague electromagnético es accionado por el panel de control (2), cuya forma depende de la posición del selector (E):

- Posición central: apagado.
- Hacia arriba - RF (Radiofrecuencia): habilita el uso del control remoto (3). En esta condición, accione el tubo de descarga de granos mediante el botón (G) del control remoto (3). Para desconectarlo, presione nuevamente el botón (G).
- Hacia abajo - Manual: se deshabilita el control remoto y se acciona el tubo de descarga.
- Para desconectarlo, regrese el selector a la posición central.

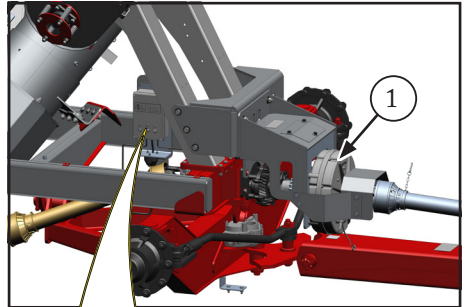

#### Identificación general:

- A - LED indicador del fusible (D) fundido. En este caso, sustitúyalo por otro de 3 amperios.
- B - LED indicador de Radiofrecuencia activada para uso del control remoto, mediante el selector (E) - (Vea la descripción anterior).
- C - Led indicador del farol del tubo de descarga encendido. El botón de encendido/apagado es el ítem (F).

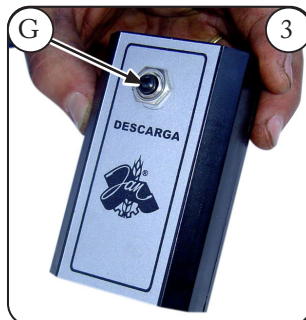

### 6.8 - Kit AgroBartt (opcional)

#### Funcionamiento del sistema

Con el panel AgroBartt es posible controlar el flujo de descarga y controlar la posición de la segunda etapa del tubo de descarga. El sistema puede controlarse mediante el panel (1) o mediante el control remoto (2).

#### Controles del panel (1):

- A - LED indicador de que el panel está conectado a la batería.
- B - LED indicador de que el sistema está encendido.
- C - LED indicador de que el faro auxiliar (1a) del tubo de descarga está encendido.
- D - Interruptor del faro auxiliar (1a) del tubo de descarga:
  - Hacia arriba: encendido.
  - Hacia abajo: apagado.
- E - Interruptor general del sistema:
  - Hacia arriba: encendido.
  - Hacia abajo: apagado.
- F - Controlador de flujo de descarga:
  - Hacia arriba: aumenta el flujo.
  - Hacia abajo: disminuye el flujo.
- G - Palanca de movimiento del tubo de descarga:
  - Hacia arriba: operación.
  - Hacia abajo: descanso.

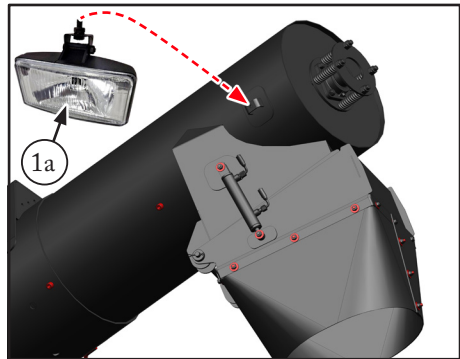
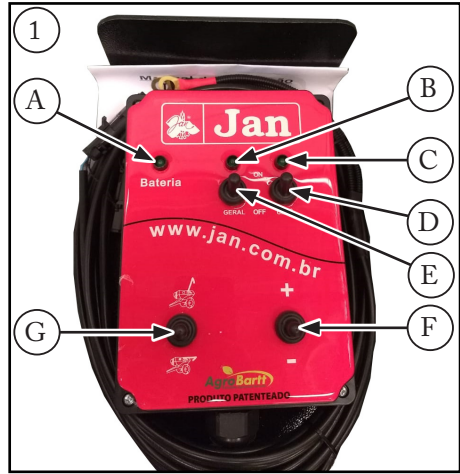

#### Control remoto (2):

- H - Abre el tubo de descarga.
- I - Cierra el tubo de descarga.
- J - Control de apertura (+) y cierre (-) de la compuerta de flujo del tubo de descarga.

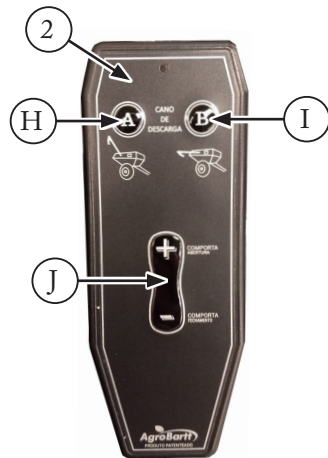

## 7.1 - Plan de mantenimiento periódico

Ítem de mantenimiento	Cada 10 h o diaria	Cada 50 h o semanal	Cada 200 h o mensual	Cada 1000 h o anual	Ver ítem:
<b>Ítems generales de mantenimiento</b>					
Lubrique todos los puntos de engrase.	X				7.2
Compruebe el apriete de tuercas y tornillos, fijación y estado de componentes en general.	X				-
Verifique la presión de inflado de los neumáticos.		X			7.4
Desmonte, limpie, inspeccione y lubrique los cubos de las ruedas.				X	7.7
<b>Lubricación de la caja de transmisión del tubo de descarga y caja de selección de la rotación: ver ítem 7.3</b>					
Verifique el nivel de aceite:			X		
Cambie el aceite:	<ul style="list-style-type: none"> <li>• Primer cambio: con 200 horas de trabajo.</li> <li>• Cambios periódicos: cada 600 horas de trabajo.</li> </ul>				
<b>Conservación del implemento en períodos inactivos</b>					
Después del período de operación, prepare el Tanker para el período inactivo (entrecampaña), con las medidas descritas en el ítem 7.9.					

## 7.2 - Lubricación con grasa (diariamente)

### A) Tabla de grasas recomendadas

Fabricante	Producto especificado
Ipiranga	Ipiflex 2 (Usada en Fábrica)
Atlantic	Litholine MP 2
Shell	Retinax ou Alvania EP 2
Esso	Beacon EP 2
Petrobrás	Lubrax GMA-2
Texaco	Multifak MP 2 ou Marfak

## B) Identificación de los puntos de lubricación con grasa



### **IMPORTANTE:**

*Antes de aplicar la grasa, limpie los engrasadores.*

- |  |  |
|--|--|
| 1. Vástago del cilindro hidráulico del tubo de descarga: 1 engrasador. | 6. Cojinetes de apoyo de la transmisión (cuando no está equipada con embrague electromagnético): 1 engrasador. |
| 2. Articulación del tubo de descarga: 4 engrasadores.                  | 7. Cabezal: 5 engrasadores.  |
| 3. Ejes de los cubos delanteros: 1 engrasador en cada uno              | 8. Caja de accionamiento del sinfín de descarga: 1 engrasador.   |
| 4. Terminal de enganche: 2 engrasadores.                               | 9. Soporte del extremo del tubo de descarga: 1 engrasador.   |
| 5. Cardanes: 1 engrasador en cada cruceta.                             |  |

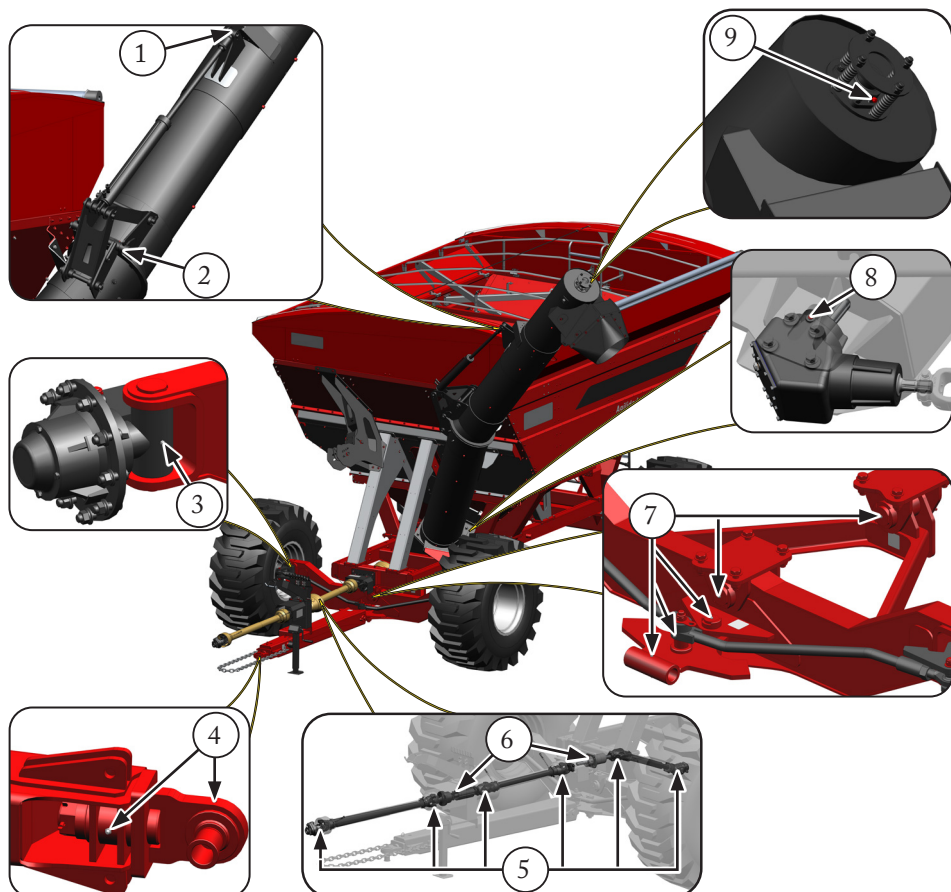

### 7.3 - Lubricación de las cajas de transmisión y de selección de la rotación

#### A) Aceites recomendados

Clasificación: SAE 140 - API GL 4

Fabricante	Productos especificados
Ipiranga	Ipirur AW 68 (Usado en fábrica) Ipirgerol EP SAE 140
Texaco	Universal EP SAE 140 Multigear EP SAE 85W 140 Multigear STO SAE 85W 140 Multigear LS SAE 85W 140 Meropa EP 320
Shell	Spirax AX SAE 85W 140 Spirax G SAE 140 Spirax ST SAE 85W 140
Esso	Gear Oil GX 85W 140 Gear Oil GX 140 Gear Oil GP 140
Petrobrás	Lubrax TRM-5 SAE 140 Lubrax GOLD 85W 140 Lubrax GL-5 SAE 140 LUBRAX GL-5 SAE 85W 140
Petronas	PAKO R320 EP

#### B) Capacidad de aceite

- Capacidad de la caja de transmisión: 2,5 litros.
- Capacidad de la caja de selección de la rotación: 0,8 litros.

#### C) Verificación del nivel de aceite

Con el Tanker nivelado, el nivel debe alcanzar el visor transparente (2).

Para completar el nivel de aceite, retire el tapón (1) y llene la caja hasta que el aceite alcance el visor (2).

*OBS 1: El tapón (1) posee un respiradero. Manténgalo siempre limpio.*

*OBS 2: Al completar el aceite, utilice siempre aceite de la misma marca y clasificación.*

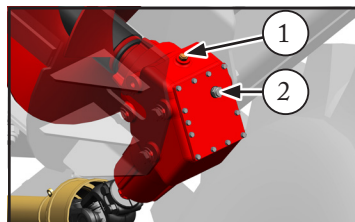

Caja de transmisión

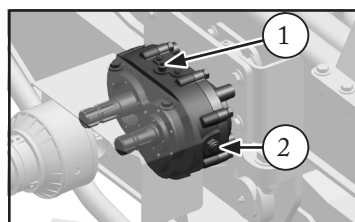

Caja de selección de la rotación

## D) Cambio de aceite

### Caja de transmisión:

- Con el Tanker nivelado, coloque un recipiente de recolección bajo la caja de transmisión.
  - Retire los pernos (4) y la tapa (3).
  - Retire la porción de aceite e impurezas del fondo de la caja con un paño limpio.
  - Verifique el estado de la junta (5): reemplácela si no está en perfectas condiciones.
  - Monte la tapa (3) con la junta (5) y fíjela con los pernos (4).
- OBS.: Apriete los pernos de forma cruzada y en etapas, para no deformar la tapa.*
- Retire el tapón (1) y vuelva a llenar la caja con aceite recomendado, hasta que el nivel alcance el visor (2).
- Reinstale el tapón (1).

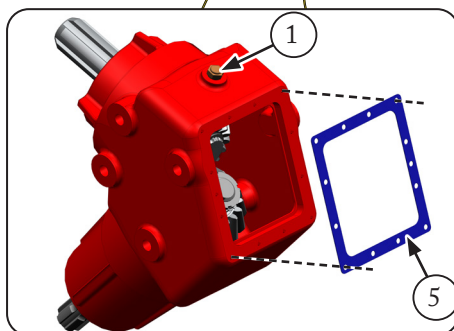
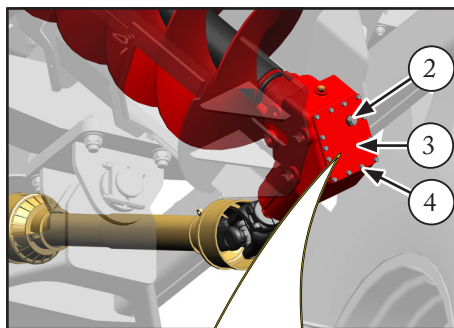

### Caja de selección de la rotación:

- Con el Tanker nivelado, coloque un recipiente de recolección bajo la caja de transmisión.
- Retire los tapones (1 y 6) y drene el aceite presente en la caja.
- Vuelva a instalar el tapón (6).
- Vuelva a abastecer la caja con el aceite recomendado, hasta alcanzar el visor de nivel (2).
- Vuelva a instalar el tapón (1).

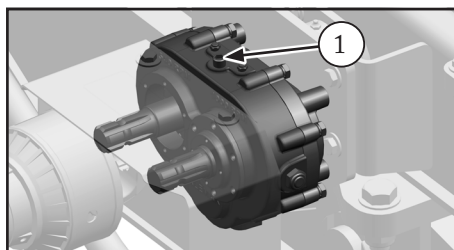
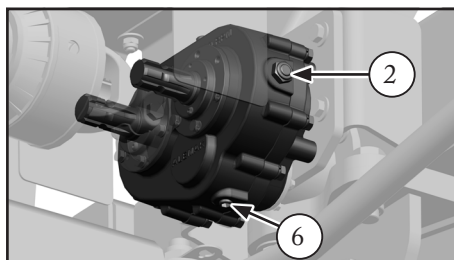

### 7.4 - Calibración de los neumáticos

El inflado correcto de los neumáticos tiene gran influencia en su vida útil.

Verifique la presión con los neumáticos fríos.

Si es necesario, ajústelos.

La presión recomendada para cada tipo de rodado está indicada en la tabla a continuación, expresada en libras/pulg<sup>2</sup> (psi).

*OBS.: Sobre los neumáticos recomendados para cada Tanker, vea el ítem 3.10.*

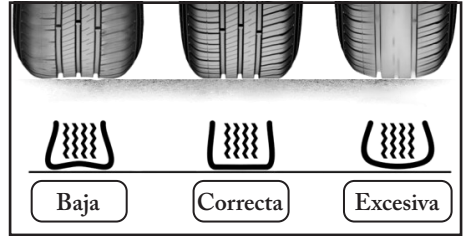

Neumático	Presión recomendada (libras/pulg <sup>2</sup> )
18.4-34 TM 95 (12 lonas)	32
23.1-26 MB 39 (14 lonas)	24
24.5-32 TM 95 (12 lonas)	24
28.1-26 MB 39 (14 lonas)	24
30.5-32 MB 39 (14 lonas)	22

### 7.5 - Ajuste del embrague electromagnético (si está equipado)

El juego del embrague aumenta mediante el uso.

Cuando la holgura esté fuera de lo especificado (**4 a 7 mm**), el embrague tardará más tiempo en accionar el sinfín transportador. En este momento habrá necesidad de ajustar el juego.

1. Pernos del soporte.
2. Pernos de cierre de la carcasa.
3. Carcasa: formada por las semicáscaras (3a y 3b).
4. Ejes estriados: entrada y salida.
5. Bobina generadora del campo magnético.
6. Rotor.
7. Conjunto de armadura.
8. Pernos de ajuste.
9. Tuercas de bloqueo.
10. Rodamientos.

#### Procedimientos preliminares de desmontaje

- a) Fije la carcasa (3) en un tornillo de banco, en posición vertical, por el eje de salida del movimiento (lado donde se encuentra el cable eléctrico).
- b) Afloje los tornillos (1 y 2), abra el conjunto al medio.
- c) Limpie internamente el conjunto del embrague (3).
- d) Quite el conjunto (7).

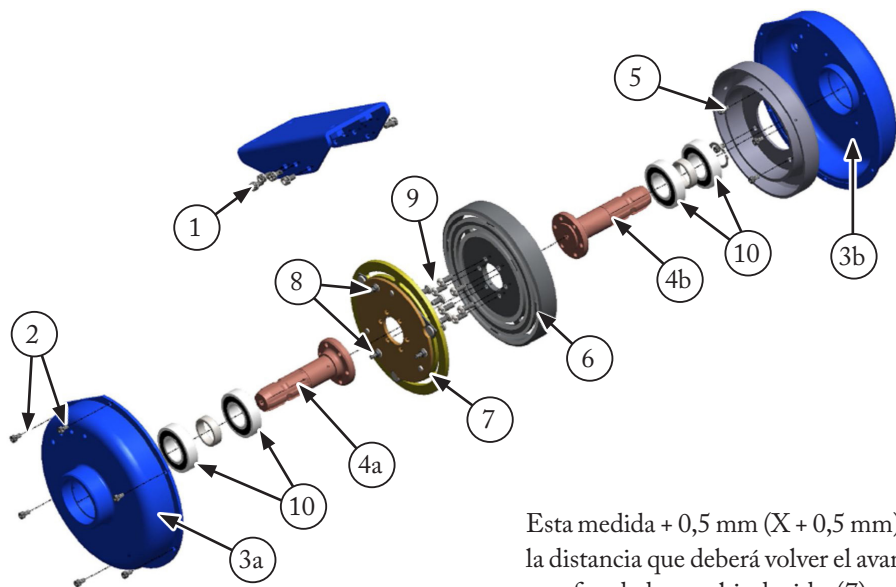

### Procedimiento para el ajuste de la holgura

Quite el conjunto inducido (7) para acceder a los tornillos de ajuste del juego.

- Afloje las tuercas de bloqueo (9) para aflojar los tornillos de ajuste (8).
- Apriete los tornillos de ajuste dos o tres vueltas, lo que equivale un avance de 2 a 3 mm.
- Monte el conjunto de la armadura (7) en el eje (4), y encajar la otra carcasa (3).



#### **IMPORTANTE:**

*El conjunto se cerrará pues el inducido (7) se aproxima de la faz del rotor (6).*

- Mida la distancia entre las dos carcasas del embrague y anote en un papel esta medida (holgura X).

Esta medida + 0,5 mm (X + 0,5 mm) es la distancia que deberá volver el avance que fue dado en el inducido (7) en el punto b.

Ejemplo: Si el juego entre las dos carcasas es de 1,5 mm, será necesario volver 2 mm en el avance dado en el punto b.

- Retire nuevamente el conjunto de la armadura (7) del eje estriado (4).
- Proceda al retroceso de la armadura (7) conforme al ítem c).
- Los tornillos de ajuste del juego poseen rosca con pase de 1 mm. Esto significa que cada vuelta del tornillo corresponde a 1 mm de avance.
- Al final de este procedimiento el juego entre el inducido (7) y el rotor (6) deberá ser de 0,5 mm.
- Monte el conjunto inducido (7) en el eje (4), trabe los tornillos (9) con adhesivo de bajo par de apriete.
- Vuelva a cerrar el conjunto invirtiendo el procedimiento.

## 7.6 - Ajuste de la convergencia

La convergencia es la medida con la que las ruedas están más “cerradas” en la parte delantera (medida D) con respecto a la parte trasera (medida T).

Por lo tanto, la convergencia es la diferencia entre estas medidas (D y T) = T - D (en mm).

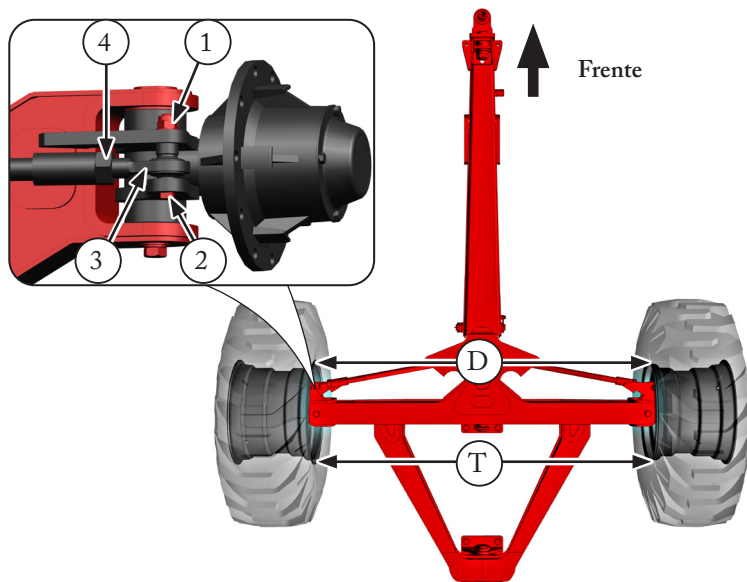

### Cómo medir la convergencia

- Mantenga el cabezal centralizado, es decir, con las ruedas alineadas con la línea central de la máquina.
- Con una cinta métrica, mida la distancia delantera (D) y trasera (T). La medición debe realizarse entre el borde de los aros a la altura de los ejes. La convergencia (T - D) debe ser de 5 a 10 mm.

### Para ajustar:

- Desconecte el terminal pivote (3) del brazo de dirección, retirando la tuerca (1) y el tornillo (2).
- Afloje la contratuerca (4) y gire el terminal (3) según sea necesario.
- Vuelva a conectar el terminal (3) y verifique si la convergencia está correcta. Si es necesario, desconecte el terminal (3) y gírelo algunas vueltas más.  
*OBS.: Si la convergencia está muy fuera de lo especificado, realice el ajuste por igual, en la barra de dirección de ambos lados del eje.*
- Una vez obtenido el ajuste correcto, vuelva a conectar el terminal con el tornillo (2) y la tuerca (1).
- Apriete la tuerca (1) y la contratuerca (4).

## 7.7 - Mantenimiento de los cubos de rueda

El cubo de las ruedas debe ser desmontado, las piezas lavadas en queroseno o aceite diésel, piezas inspeccionadas, montado, la precarga de los rodamientos ajustada y lubricado.

Algunas piezas de los cubos delanteros difieren en el formato con respecto a los cubos traseros. Sin embargo, el procedimiento para ambos es idéntico:

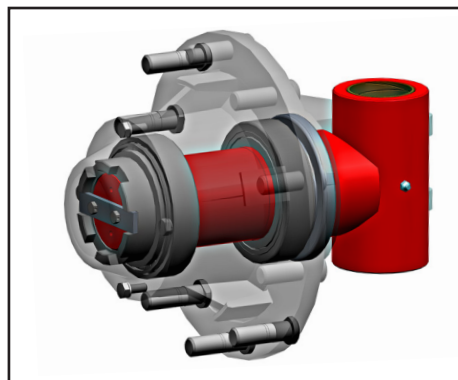

Cubos delanteros

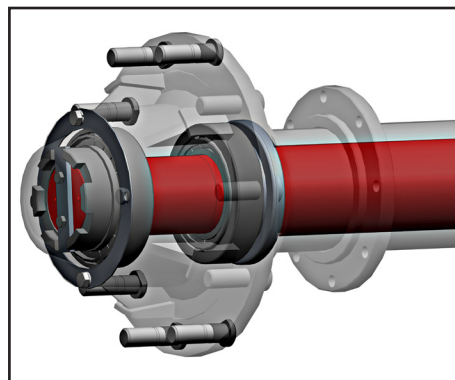

Cubos traseros

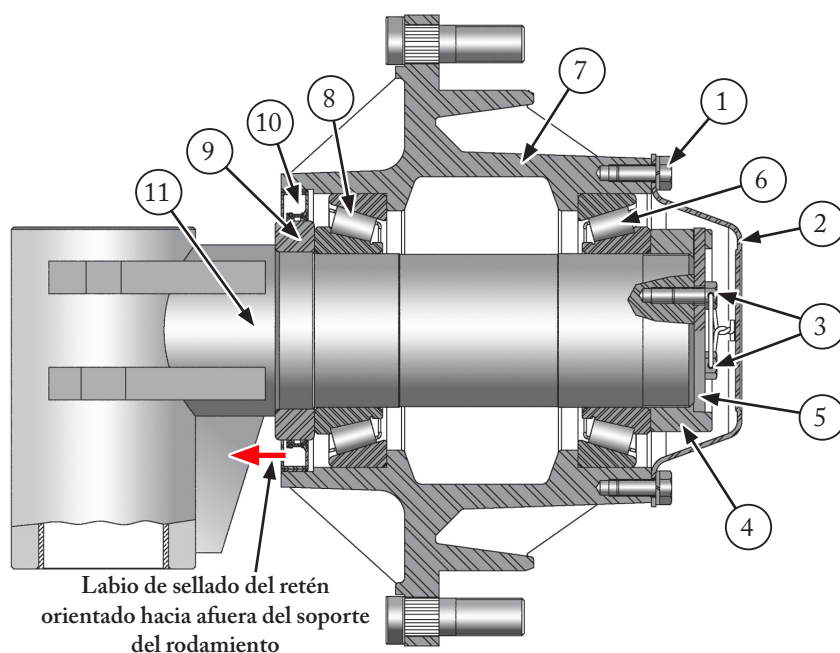

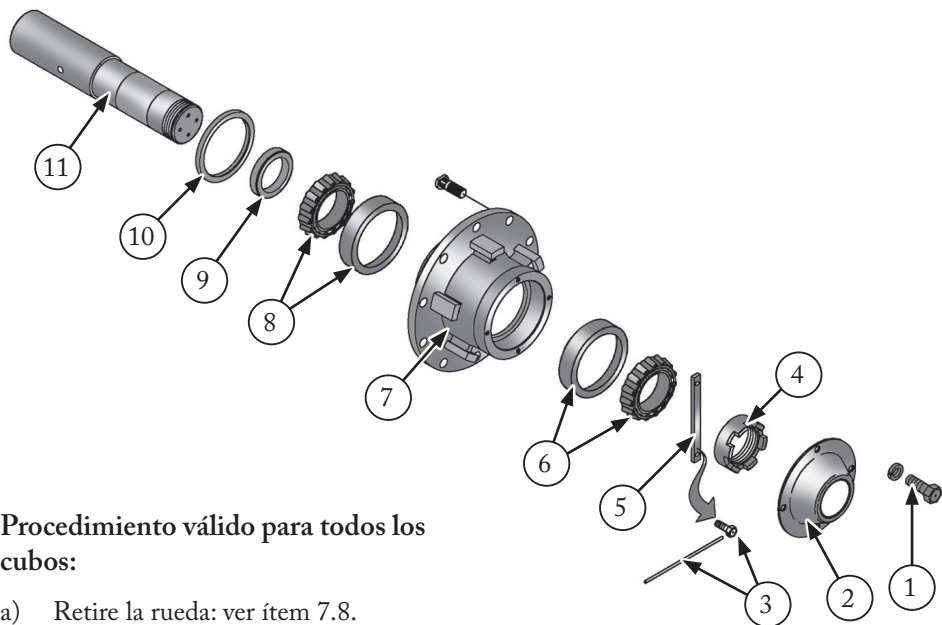

**Procedimiento válido para todos los cubos:**

- a) Retire la rueda: ver ítem 7.8.
- b) Retire la tapa (2) quitando los tornillos (1).
- c) Retire el seguro (5) quitando los tornillos y la chaveta (3).
- d) Retire la tuerca castillo (4).
- e) Retire el cubo (7), los rodamientos (6 y 8) y demás componentes. Para ello, tire el cubo.
- f) Lave las piezas con pincel y queroseno.
- g) Inspeccione los componentes, reemplazando lo que sea necesario. Preste mucha atención al retén (10). Si hay necesidad de retirarlo, hágalo de forma destructiva.  
  
Verifique también el estado del anillo (9), sobre el cual trabaja el retén (10): si es necesario, reemplace también el anillo.
- h) Lubrique las piezas con una de las grasas recomendadas en el ítem 7.2;
- i) Ensamble el cubo de rueda invirtiendo el proceso.
- j) Ajuste la precarga de los rodamientos (6 y 8): al instalar la tuerca castillo (4), apriétela hasta que el cubo ofrezca una ligera resistencia al giro.
- k) Monte el seguro (5) y los tornillos (3): asegúrelos con alambre.
- l) Proceda de la misma forma con los demás cubos de las otras ruedas.



**IMPORTANTE:**

*Al montar el retén (10), observe el lado correcto: el labio de sellado debe quedar orientado hacia fuera del cojinete (ver figura de la página anterior).*

## 7.8 - Remoción e instalación de las ruedas



**¡ATENCIÓN!**

*¡Los ejes del Tanker no deben suspenderse simultáneamente!*

*¡No realice ninguna actividad con el Tanker suspendido únicamente por el gato! Coloque caballetes (2) con la capacidad necesaria debajo de los ejes, en las posiciones indicadas en la figura siguiente:*

- Realice este procedimiento con el Tanker en un lugar plano y nivelado.
  - Asegure la completa inmovilidad del Tanker, mediante una de las siguientes formas:
    - Manténgalo enganchado al tractor (apagado y con el freno de estacionamiento accionado).
    - O coloque calzos de madera debajo de las ruedas que permanecen en el suelo.
- a) Afloje las tuercas (4) de la(s) rueda(s) (3) que se retirará(n).
  - b) Levante el eje con el gato (1), hasta liberar la(s) rueda(s) (3) del suelo.
  - c) Apoye el eje sobre caballetes (2).  
*OBS.: Para retirar solo una de las ruedas, eleve y apoye únicamente el lado del eje correspondiente a la rueda a ser retirada.*
  - d) Retire las tuercas (4) y la(s) rueda(s).
  - e) Después de reinstalar la(s) rueda(s), eleve el eje, retire los caballetes (2), baje las ruedas al suelo y aplique el apriete final en las tuercas (4).
  - f) Para efectuar el retiro y la instalación de las ruedas en el eje opuesto, efectúe el mismo procedimiento anterior.



Imagen válida solo como referencia

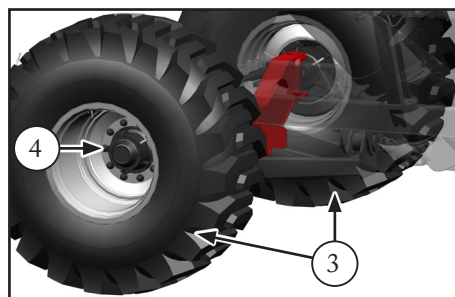
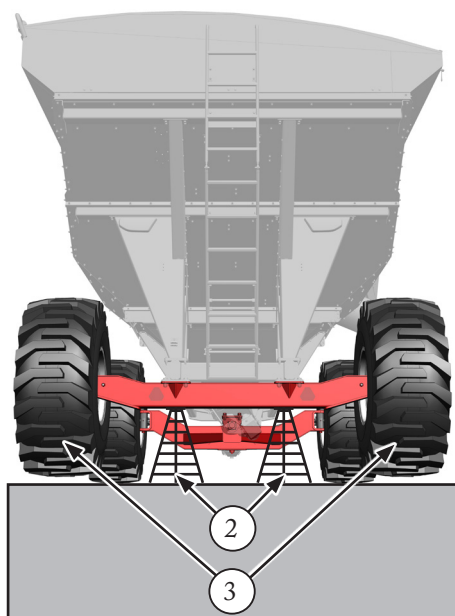

## 7.9 - Limpieza y conservación del Tanker

La adecuada conservación de los equipos agrícolas que operan con productos químicos corrosivos depende principalmente de la limpieza frecuente, inspección periódica y almacenamiento correcto.

La negligencia de estos cuidados puede resultar en corrosión acelerada, reducción de la vida útil, aumento de los costos de mantenimiento y riesgos para la seguridad operacional.

### A) Orientaciones para la conservación de la máquina

- Realice la limpieza inmediata de los equipos después de finalizar las operaciones, especialmente cuando haya contacto con:
  - Fertilizantes a base de Cloruro, Nitrógeno, Fósforo y Potasio (NPK) - figura al lado.
  - Semillas con tratamiento químico.
  - Micronutrientes, inoculantes o correctivos químicos.
- Utilice agua limpia en abundancia, removiendo totalmente residuos, incrustaciones y polvo acumulado.
- Evite el uso de productos de limpieza agresivos, ácidos o alcalinos fuertes, principalmente en componentes de acero inoxidable.



Imagen válida solo como referencia

### Atención especial al acero inoxidable



#### NOTA:

*Los Tankers en la versión de acero inoxidable poseen una calcomanía (al lado) que informa sobre los cuidados para la conservación del acero inoxidable.*



**ATENÇÃO  
ATTENTION  
ATENCIÓN**



---

**CUIDADOS NA CONSERVAÇÃO E MANUTENÇÃO DO AÇO INOXIDÁVEL**  
 O aço inox possui excelente resistência à corrosão, decorrente da formação de um fino filme de óxidos e hidróxidos à base de cromo (Cr) regenerativo sobre a superfície e, portanto, exige cuidados para manter suas propriedades inalteradas.  
 Faz-se necessário a manutenção, limpeza manual, mecânica ou química com objetivo de eliminar a adesão de contaminantes, incrustações na superfície do inox preservando a sua integridade.  
 A vida útil do aço inox pode sofrer alterações devido a concentrações, composições com presença de cloruros, sais, soluções de pH ácido, umidade, temperatura do meio e estado de conservação do inox.  
 Consulte manual de instrução para maiores informações.

---

**CARE IN THE CONSERVATION AND MAINTENANCE OF STAINLESS STEEL**  
 Stainless steel has excellent resistance to corrosion, resulting from the formation of a thin film of regenerative chromium (Cr)-based oxides and hydroxides on the surface and, therefore, requires care to keep its properties unchanged.  
 Maintenance, manual, mechanical or chemical cleaning is necessary in order to eliminate the adhesion of contaminants and scale on the stainless steel surface, preserving its integrity.  
 The useful life of stainless steel may change due to concentrations, compositions with the presence of chlorides, salts, acidic pH solutions, humidity, temperature of the environment and the state of conservation of the stainless steel.  
 See instruction manual for more information.

---

**CUIDADO EN LA CONSERVACIÓN Y MANTENIMIENTO DEL ACERO INOXIDABLE**  
 El acero inoxidable tiene una excelente resistencia a la corrosión, resultante de la formación de una fina película de óxidos e hidróxidos regenerativos a base de cromo (Cr) en la superficie y por lo tanto, requiere cuidado para mantener inalteradas sus propiedades.  
 Es necesario realizar mantenimiento, limpieza manual, mecánica o química para eliminar la adhesión de contaminantes e incrustaciones en la superficie del acero inoxidable, preservando su integridad.  
 La vida útil del acero inoxidable puede variar debido a concentraciones, composiciones con presencia de cloruros, sales, soluciones de pH ácidas, humedad, temperatura del ambiente y el estado de conservación del acero inoxidable.  
 Consulte el manual de instrucciones para obtener más información.

2000000002

**Código: 200000000826 - Cuidados en la conservación y mantenimiento del acero inoxidable.**

**NOTA:**

*Siga las instrucciones indicadas en la etiqueta para garantizar la limpieza correcta, prevenir la corrosión y mantener la vida útil de los componentes.*

- Incluso los componentes de acero inoxidable deben mantenerse limpios y libres de incrustaciones, ya que los depósitos de fertilizantes y sales impiden la formación de la capa pasiva de óxido de cromo, reduciendo la resistencia a la corrosión.
- Siempre que sea posible, realice el lavado seguido del secado, evitando la humedad residual prolongada.

### Protección de superficies pintadas (acero al carbono)

- Inspeccione regularmente la pintura, identificando:
  - Rayones, desconchados, ampollas o puntos de desprendimiento.
  - Zonas de mayor abrasión (esquinas, soldaduras, bordes, zonas de flujo de material).
- Mantenga la pintura íntegra, ya que es la principal barrera de protección contra la oxidación.

### Protección de superficies con recubrimiento metálico (zincado)

- Evite la “corrosión blanca” (oxidación del zinc por humedad acumulada) y la corrosión acelerada por fertilizantes químicos.

- Elimine los residuos de las superficies metálicas mediante lavado después del uso para neutralizar las sales corrosivas:
  - Después del lavado, seque completamente las piezas.  
El zinc necesita exposición al aire seco para formar una capa estable de carbonato de zinc; la humedad retenida provoca la oxidación blanca.
  - Aplique productos protectores con el objetivo de formar una película que repela el agua y los residuos químicos.
- Mantenimiento y conservación, si la capa de zinc sufre rayones o desgaste mecánico:
  - Aplique productos protectores a base de zinc, en aerosol (spray), para retocar las áreas donde el metal base (acero) quedó expuesto. Esto restaura la protección galvánica en el área.

### Almacenamiento adecuado

- Guarde los equipos en un lugar cubierto, seco y ventilado, preferentemente lejos de ambientes con polvo de fertilizantes o atmósfera corrosiva.
- Evite almacenar el equipo con producto químico en la tolva, incluso por períodos cortos.

## Uso de productos de protección

- Aplique periódicamente productos específicos para la protección de superficies de acero inoxidable que preserven la capa pasiva del material, evitando productos oleosos o ceras que puedan retener contaminantes:
  - En partes internas de tolvas y componentes metálicos.
  - En acero inoxidable, utilice solo productos compatibles, que no contaminen ni ataquen la superficie.

## B) Acciones correctivas

### Remoción de incrustaciones y residuos

- Elimine completamente los depósitos de fertilizantes y productos químicos adheridos a las superficies. En acero inoxidable, utilice:
  - Cepillos de cerdas plásticas o de acero inoxidable compatible.
  - Productos de limpieza específicos para acero inoxidable, cuando sea necesario.



### Tratamiento de puntos de corrosión en acero al carbono

- Elimine la oxidación mediante cepillado mecánico, lijado o chorreado ligero, según la gravedad.
- Aplique imprimación anticorrosiva adecuada y repinte con pintura compatible y recomendada para ambiente agrícola.



### Recuperación de superficies en acero inoxidable



- En caso de corrosión localizada, limpie y elimine el material contaminante.
- Si es necesario, realice pasivación química, conforme a normas y procedimientos técnicos apropiados.
- Sustituya los componentes cuando la corrosión comprometa la resistencia estructural o la seguridad.

## Inspecciones periódicas

Defina un plan de inspección visual y funcional, observando:

- Puntos críticos de acumulación de material.
- Soldaduras, uniones atornilladas y aristas vivas.
- Regiones internas de tolvas y conductos.

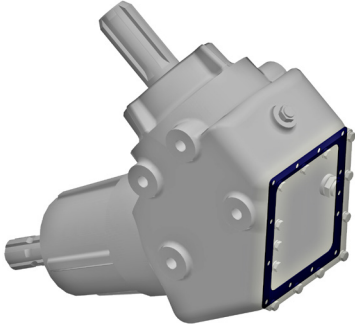
### 7.10 - Repuestos recomendados para el stock

	
<p>Junta de la caja de transmisión.                  Código de pieza: 200000001409                  Cantidad sugerida: 01</p>	<p>Aceite para la caja de transmisión y caja de selección de la rotación.                  Ver ítem 7.3 - A) sobre productos recomendados.                  Cantidad sugerida: 04 litros</p>

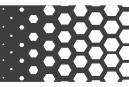
**A) No hay flujo del producto o el mismo no es continuo. Verifique si:**

1. Existen objetos extraños en el fondo del depósito, obstruyendo la salida.
2. La compuerta está totalmente abierta.
3. Se está produciendo formación de túnel sobre la caja de captación, causada por la humedad excesiva del producto.

**B) Ocurre atascamiento y daños en los granos. Verifique si:**

1. No se produjo la rotura de los pasadores de arrastre de los sinfines del tubo de descarga.
2. No se interrumpió la descarga y, posteriormente, se realizó un desplazamiento excesivo del Tanker con el tubo de descarga lleno de producto, provocando la compactación.

**C) Hay vibración o ruidos extraños. Verifique si:**

1. Las crucetas de los cardanes presentan desgaste u holgura excesiva y fueron lubricadas regularmente.
2. Los terminales del cardán no están desalineados: ver coincidencia de las marcas: ver ítem 5.2.
3. Tornillos, tuercas, cojinetes y demás componentes están fijados adecuadamente.
4. Existen objetos extraños en el interior del depósito y/o en el tubo de descarga.
5. El sinfín de descarga presenta desequilibrio.

**D) La caja de transmisión presenta sobrecalentamiento excesivo. Verifique si:**

1. El nivel de aceite es correcto y si el cambio del mismo fue realizado en el período recomendado: ver ítem 7.3.

**E) En los desplazamientos con el Tanker cargado ocurre inestabilidad lateral. Verifique si:**

1. La presión de inflado de los neumáticos es la recomendada: ver ítem 7.4.
2. La velocidad de desplazamiento es compatible con las condiciones de transitabilidad.
3. La carga transportada no está por encima de la capacidad recomendada: ver especificaciones en el ítem 3.6.
4. Las ruedas (llanta y neumático) están montadas en la posición recomendada: ver ítem 4.3.

Creemos que con la información contenida en este Manual, usted, usuario, tendrá condiciones de aclarar sus dudas sobre el Tanker 20.000, 25.000 y 30.000.

Si, sin embargo, ocurren imprevistos, le recomendamos buscar asistencia en el Distribuidor más cercano. Si es necesario, este solicitará apoyo a la Asistencia Técnica Jan, que estará a disposición para resolver los problemas con la mayor rapidez posible.

A continuación son prestadas algunas aclaraciones sobre la Garantía y los repuestos.

## Formas de contacto con Jan:

Vea las formas de contacto en la contraportada del Manual.

### 9.1 - Repuestos

Si necesita repuestos para el Tanker, use solamente repuestos originales Jan, que son propios para el producto y fabricados dentro de las condiciones de resistencia y ajuste que aseguran el buen funcionamiento del equipo. El empleo de repuestos originales conserva la garantía del producto.

Al solicitar repuestos informe el número de serie del Tanker que consta en la placa de datos (1).

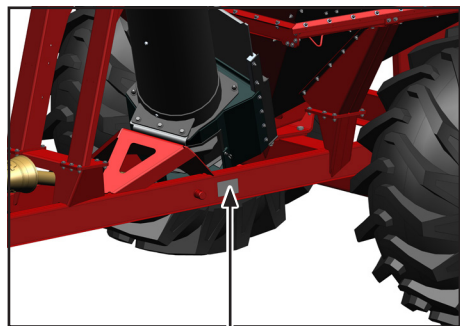

Modelo 20.000 con un eje

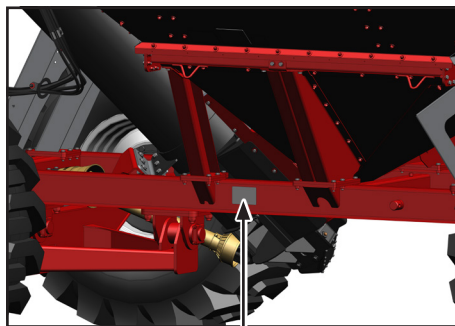

Modelos 20.000, 25.000 y 30.000 con dos ejes



## 9.2 - Términos de Garantía Jan

El responsable de la Garantía hacia el cliente, es el Revendedor del producto. No debe haber por lo tanto cualquier entendimiento directo entre fábrica y cliente.

Las condiciones a continuación son básicas y serán consideradas siempre que el Revendedor someta al juicio de Jan cualquier solicitud de Garantía.

1. Jan garante este producto solamente al primer comprador por un período de 6 (seis) meses, a partir de la fecha de entrega.
2. La Garantía cubre exclusivamente defectos de material y/o fabricación, siendo que la mano de obra, flete y otros gastos no están cubiertos por este Certificado, pues son de responsabilidad del Revendedor.
3. Cualquier accesorio que no sea de nuestra exclusiva fabricación, no está cubierto por esta Garantía, cuyos reclames deben ser encaminados a los respectivos representantes o fabricantes.
4. La Garantía se volverá nula cuando sea constatado que el desperfecto o daños son resultado de uso inadecuado del equipo, si no se han observado las instrucciones o de la falta de experiencia del operador.
5. Se excluye de la Garantía el producto que haya sido reparado o modificado en talleres que no pertenecen a nuestra red de Revendedores.
6. Se excluye también de la Garantía las piezas o componentes que presentan desperfectos resultantes de aplicación incorrecta de otras piezas o componentes no genuínos, al producto del cliente.
7. Queda, también, excluido de la Garantía el producto que haya sufrido descuido de cualquier tipo, en tal extremo que se vea afectada su seguridad, según el criterio de la empresa, cuya decisión, en casos como estos, es definitiva.
8. Los defectos de fabricación y/o material, objetos de esta Garantía no constituyen absolutamente, motivo para rescisión del contrato de compra y venta o para indemnización de cualquier naturaleza.



### **NOTA:**

*Implementos Agrícolas Jan S.A. se reserva el derecho de introducir modificaciones en los proyectos y/o de perfeccionarlos, sin que ello implique cualquier obligación de aplicarlos en productos fabricados anteriormente.*







**IMPLEMENTOS AGRICOLAS JAN S /A**

**Administración: Calle Senador Salgado Filho, 101**

**Fábrica: AV. Dr. Waldomiro Graeff, 557 - Apartado**

**Postal 54**

**Teléfono: +55 54 93332-6500**

**E-mail: [decom@jan.com.br](mailto:decom@jan.com.br)**

**CNPJ: 91.495226/0001-66**

**Código Postal 99470-000 - Não-me-toque - RS/Brasil.**

**Sitio web: [www.jan.com.br](http://www.jan.com.br)**



**Cód. Publicación: 200000004182**

**Revisión: 01**

**Fecha: 05/2026**